

Nice

CE
EAC

SN6021

SN6031

SN6041

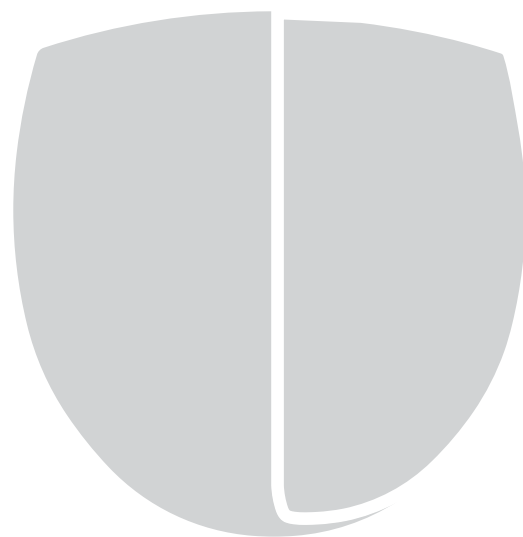

Motory pro garážová vrata

CZ - Návod a upozornění pro instalaci a použití

Nice

VŠEOBECNÁ UPOZORNĚNÍ:	
BEZPEČNOST - INSTALACE - POUŽITÍ	3
1 - POPIS VÝROBKU A JEHO CÍLOVÉ URČENÍ	5
2 - VYMEZENÍ POUŽITÍ	5
3 - INSTALACE	
3.1 - Instalace elektropřevodovky	7
3.2 - Sestavení vedení z výbavy SPIN20KCE, SPIN30 a SPIN40	8
3.3 - Sestavení vedení SNA30	9
3.4 - Sestavení vedení SNA6	9
3.5 - Napnutí vedení SNA30C	12
3.5.1 - Sestavení příslušenství SNA31C	12
3.6 - Připevnění elektropřevodovky na vedení	12
3.7 - Připevnění elektropřevodovky na strop	12
3.7.1 - Dorazy pro vedení SNA30C	14
4 - ELEKTRICKÉ ZAPOJENÍ	
4.1 - Zapojení elektrických kabelů	15
5 - SPUŠTĚNÍ AUTOMATIZACE A KONTROLY ZAPOJENÍ	
5.1 - Připojení automatizace k elektrické síti	17
6 - PROGRAMOVÁNÍ	
6.1 - Programovací tlačítka	18
6.2 - Načítání zařízení	18
6.3 - Načítání poloh otevření a zavření	18
6.4 - Kontrola pohybu vrat	19
6.5 - Integrovaný rádiový přijímač	19
6.6 - Programování funkcí	19
6.6.1 - Funkce první úrovně (ZAP.-VYP.)	20
6.6.2 - Programování funkcí první úrovně	20
6.6.3 - Funkce druhé úrovně (nastavitelné parametry)	20
6.6.4 - Programování funkcí druhé úrovně	21
6.7 - Uložení vysílače do paměti	21
6.7.1 - Uložení vysílače do paměti v Režimu 1	21
6.7.2 - Postup uložení do paměti v Režimu 1	21
6.7.3 - Uložení vysílače do paměti v Režimu 2	22
6.7.4 - Postup uložení do paměti v Režimu 2	22
6.8 - Uložení do paměti v blízkosti centrály	22
6.9 - Vymazání všech vysílačů z paměti	23
7 - KOLAUDACE A UVEDENÍ DO PROVOZU	
7.1 - Kolaudace	23
7.2 - Uvedení do provozu	24
8 - PODROBNĚJŠÍ INFORMACE	
8.1 - Přidání nebo odebrání zařízení	24
8.2 - Elektrický zámek	26
8.3 - Připojení externích zařízení	26
8.4 - Speciální funkce	26
8.5 - Úplné vymazání paměti	27
8.6 - Příslušenství	27
9 - DIAGNOSTIKA	
9.1 - Signalizace prostřednictvím majáku a pomocného světla	28
9.2 - Signalizace LED, které se nacházejí na centrále	28
10 - JAK POSTUPOVAT V PŘÍPADĚ...	29
11 - LIKVIDACE VÝROBKU	30
12 - ÚDRŽBA	30
13 - TECHNICKÉ PARAMETRY	31
PROHLÁŠENÍ O SHODĚ ES	34
NÁVOD K POUŽITÍ (který je třeba doručit koncovému uživateli)	35
<i>Oddělitelná vložka</i>	

VŠEOBECNÁ UPOZORNĚNÍ: BEZPEČNOST - INSTALACE - POUŽITÍ (překlad původního italského návodu do češtiny)

UPOZORNĚNÍ Pokyny důležité pro bezpečnost. Dodržujte všechny uvedené pokyny, protože nesprávná instalace může způsobit vážné škody

UPOZORNĚNÍ Pokyny důležité pro bezpečnost. Pro bezpečnost osob je důležité dodržovat tyto pokyny. Uchovejte tento návod

- Před zahájením instalace zkontrolujte „Technické parametry výrobku“, zejména to, zda je tento výrobek vhodný pro automatizaci vaší vedené součásti. Když není vhodný, NEINSTALUJTE jej
- Výrobek nelze použít dříve, než bude provedeno uvedení do provozu, jak je uvedeno v kapitole „Kolaudace a uvedení do provozu“

UPOZORNĚNÍ Podle nejnovější evropské legislativy musí realizace automatizace vyhovovat harmonizovaným normám, určeným platnou směrnicí Strojní zařízení, které umožňují prohlásit domnělou shodu automatizace. S ohledem na tuto skutečnost musí být veškeré úkony připojení výrobku k elektrické síti, jeho kolaudace, uvedení do provozu a údržba provedeny výhradně kvalifikovaným a kompetentním technikem!

- Před zahájením instalace výrobku zkontrolujte, zda je všechen materiál, který má být použit, v dokonalém stavu a vhodný pro použití
- Výrobek není určen pro použití osobami (včetně dětí) se sníženými fyzickými, smyslovými nebo mentálními schopnostmi nebo s nedostatečnými zkušenostmi a znalostmi
- Děti si nesmí hrát se zařízením
- Nedovolte dětem, aby si hrály s ovládacími prvky zařízení. Udržujte dálková ovládání mimo dosah dětí

UPOZORNĚNÍ Aby se předešlo jakémukoli nebezpečí způsobenému náhodným obnovením činnosti tepelného zařízení pro přerušení činnosti, toto zařízení nesmí být napájeno prostřednictvím externího odpínacího zařízení, jako je časovač, ani nesmí být připojeno k obvodu, který je pravidelně napájen a odpojován z provozu

- V síti napájení zařízení zajistíte vypínací prvek (není součástí) se vzdáleností kontaktů, která umožňuje úplné odpojení v podmínkách určených kategorií přepětí III
- Během instalace manipulujte s výrobkem opatrně, aby nedošlo k přitlačení, nárazu, pádu nebo styku s kapalinami jakéhokoli druhu. Neumísťujte výrobek do blízkosti zdrojů tepla ani jej nevystavujte volným plamenům. Všechny tyto úkony by jej mohly poškodit a zapříčinit nesprávnou činnost nebo nebezpečné situace. Když k tomu dojde, okamžitě pozastavte instalaci a obraťte se na Servisní službu
- Výrobce nepřijímá žádnou odpovědnost za ublížení na zdraví nebo škody na věcech a majetku, pocházející z nedodržení montážních pokynů. V těchto případech je vyloučena záruka na vady materiálu
- Vážená úroveň emise akustického tlaku A je nižší než 70 dB(A)
- Čištění a údržbu, které má provádět uživatel, nesmějí provádět děti bez dozoru
- Před prováděním úkonů na zařízení (údržba, čištění) vždy odpojte výrobek od napájecí sítě a od případných záložních akumulátorů
- Pravidelně kontrolujte zařízení, především zkontrolujte kabely, pružiny a držáky za účelem odhalení případných nevyvážení a příznaků opotřebení nebo poškození. Výrobek nepoužívejte, když je potřebná oprava nebo seřízení, protože porucha instalace nebo nesprávné vyvážení vrat mohou způsobit zranění
- Obalový materiál výrobku je třeba zlikvidovat v souladu s platnými místními předpisy
- Výrobek nesmí být instalován do exteriéru
- Mějte pohyb pod dohledem a udržujte nepovolané osoby v dostatečné vzdálenosti až do úplného otevření nebo zavření vrat
- Dávejte pozor při ovládání zařízení s manuálním uvolněním (manuální manévr), protože otevřená vrata mohou náhle spadnout z důvodu oslabených nebo zlomených pružin nebo v případě, že jsou nevyvážená.
- V měsíčních intervalech zkontrolujte, zda dojde k obrácení chodu motoru poté, co vrata narazí do 50 mm vysokého předmětu, který se nachází na zemi. Dle potřeby proveďte seřízení a novou kontrolu, protože nesprávné seřízení může představovat nebezpečí (u motorů pohonu, které mají vestavěný systém ochrany proti uváznutí, který závisí na styku se spodním okrajem vrat).
- Když je napájecí kabel poškozen, musí být vyměněn výrobcem nebo jeho servisní službou nebo v každém případě osobou s podobnou kvalifikací, aby se zabránilo jakémukoli riziku.

UPOZORNĚNÍ PRO INSTALACI

- Před instalací motoru pohonu zkontrolujte, zda se vrata nacházejí v dobrém stavu z hlediska mechaniky, zda jsou správně vyvážená a zda se vhodně otevírají a zavírají.
 - Před instalací motoru pohonu odstraňte všechna přebytečná lana nebo řetězy a vypněte jakékoli zařízení, které není potřebné pro motoricky poháněnou činnost, jako jsou pojistné prvky.
 - Zkontrolujte, zda se v okamžiku, kdy se vedená součást nachází v poloze maximálního Otevření a Zavření, nevyskytují místa uváznutí nebo přitlačení k pevným součástem; případně ochraňte tyto součásti.
 - Nainstalujte manévrovací součást pro manuální uvolnění (manuální manévr) do výšky menší než 1,8 m.
POZNÁMKA: Je-li manévrovací součást odnímatelná, měla by se nacházet v bezprostřední blízkosti vrat.
 - Ujistěte se, že se ovládací prvky nacházejí v dostatečné vzdálenosti od pohyblivých součástí a že v každém případě umožňují jejich přímé sledování.
Manévrovací součást vypínače, který je manuálně udržován v uzavřeném stavu, se musí nacházet v poloze, kterou lze vidět z vedení části, která je však dostatečně daleko od pohyblivých se součástí. Musí být nainstalována ve výšce nejméně 1,5 m.
 - Připevňte výstražné štítky proti uváznutí trvalým způsobem a na dobře viditelném místě nebo v blízkosti případných pevných ovládacích prvků.
 - Připevňte trvalým způsobem štítek týkající se manuálního uvolnění (manuální manévr) do blízkosti pohyblivé součásti.
 - Po instalaci se ujistěte, že motor pohonu předchází pohybu nebo blokuje pohyb otevírání, když jsou vrata zatížena hmotností 20 kg, připevňovanou uprostřed spodního okraje vrat (u motorů zajišťujících pohyb vrat s otvorem do šířky větším než 50 mm průměru).
 - Po instalaci se ujistěte, že je mechanismus vhodně seřízen a že motor pohybu obrátí pohyb poté, co vrata narazí do 50 mm vysokého předmětu, který se nachází na zemi (u motorů pohonu, které mají vestavěný systém ochrany proti uváznutí, který závisí na styku se spodním okrajem vrat).
- Po instalaci se ujistěte, že součásti vrat nepředstavují překážku pro pohyb na veřejné silnici nebo chodníku.

1 POPIS VÝROBKU A JEHO CÍLOVÉ URČENÍ

SPIN je řada elektromechanických elektropřevodovek s integrovanou řídicí jednotkou, určených pro automatizaci sekčních nebo přečnivajících nebo nepřechivajících výklopných vrat s pružinami nebo protizávažími (obr. 1): v případě výklopných garážových vrat je třeba použít příslušenství SPA5. Řídicí jednotka je uzpůsobena pro rádiový přijímač s frekvencí 433,92 MHz a kodifikací FLOR. Součástí řady SPIN jsou výrobky popsané v tabulce 1.

⚠ UPOZORNĚNÍ! – Jakékoli jiné než popsané použití a použití v jiných podmínkách, než jsou podmínky uvedené v tomto návodu, se považuje za nevhodné, a tedy zakázané!

Tabulka 1 - Popis složení řady SPIN

Modelový typ	Elektropřevodovka	Vedení	Rádiový přijímač	Rádiový vysílač
SPIN20KCER10	SN6021	3 x 1 m	OXI	FLO2RE
SPIN22KCER10	SN6021	4 m	OXI	FLO2RE
SPIN23KCER10	SN6021	3 m	OXI	FLO2RE
SPIN30R10	SN6031	3 x 1 m	---	---
SN6031R10	SN6031	---	---	---
SPIN40R10	SN6041	3 x 1 m	---	---
SN6041R10	SN6041	---	---	---

SN6031R10 musí být kompletován s použitím vedení SNA30/SNA30C (3 m) nebo SNA30/SNA30C + SNA31/SNA31C (3 m + 1 m).
SN6031R10 musí být kompletován s použitím vedení SNA30/SNA30C (3 m) nebo SNA30/SNA30C + SNA31/SNA31C (3 m + 1 m).
SPIN30R10; SPIN40R10; SN6031R10 a SN6041R10 musí být vybaveny rádiovými přijímači OXI a příslušnými rádiovými vysílači.

2 VYMEZENÍ POUŽITÍ

Parametry týkající se výkonnosti výrobků řady SPIN jsou uvedeny v kapitole 13 (Technické parametry) a představují jediné hodnoty, které umožňují správné vyhodnocení vhodnosti pro konkrétní použití.

Strukturální charakteristiky výrobků řady SPIN je činí vhodnými pro použití na sekčních nebo výklopných vratech v rozmezí stanoveném v tabulkách 2, 3 a 4.

Tabulka 2 - Vymezení použití elektropřevodovek řady SPIN

Model	Sekční vrata		Výklopná vrata nepřechivající (s příslušenstvím SPA5)		Výklopná vrata přečnivající (s příslušenstvím SPA5) nebo s pružinami (bez SPA5)	
	Šířka (m) x výška (m)	Plocha (m ²)	Šířka (m) x výška (m)	Plocha (m ²)	Šířka (m) x výška (m)	Plocha (m ²)
SPIN20KCER10	4,4 x 2,4	10,5 m ²	4,2 x 2,2	9,2 m ²	4,2 x 2,8	11,8 m ²
SPIN22KCER10	3 x 3,4	10,2 m ²	2,9 x 3,2	9,2 m ²	3,4 x 3,5	11,8 m ²
SPIN23KCER10	4,4 x 2,4	10,5 m ²	4,2 x 2,2	9,2 m ²	4,2 x 2,8	11,8 m ²
SPIN30R10	5 x 2,4	12 m ²	4,2 x 2,2	9,2 m ²	4,2 x 2,8	11,8 m ²
SN6031R10	3,5 x 3,4	12 m ²	2,9 x 3,2	9,2 m ²	3,4 x 3,5	11,8 m ²
SPIN40R10	5,2 x 2,4	12,5 m ²	4,2 x 2,2	9,2 m ²	4,2 x 2,8	11,8 m ²
SN6041R10	5,2 x 3,4	17,5 m ²	4,2 x 3,2	13,4 m ²	4,2 x 3,5	14,7 m ²

⚠ Upozornění! Jakékoli jiné použití nebo použití s většími než uvedenými rozměry je třeba považovat za nevhodné pro cílové určení. Firma Nice odmítá jakoukoli odpovědnost za škody způsobené jiným použitím.

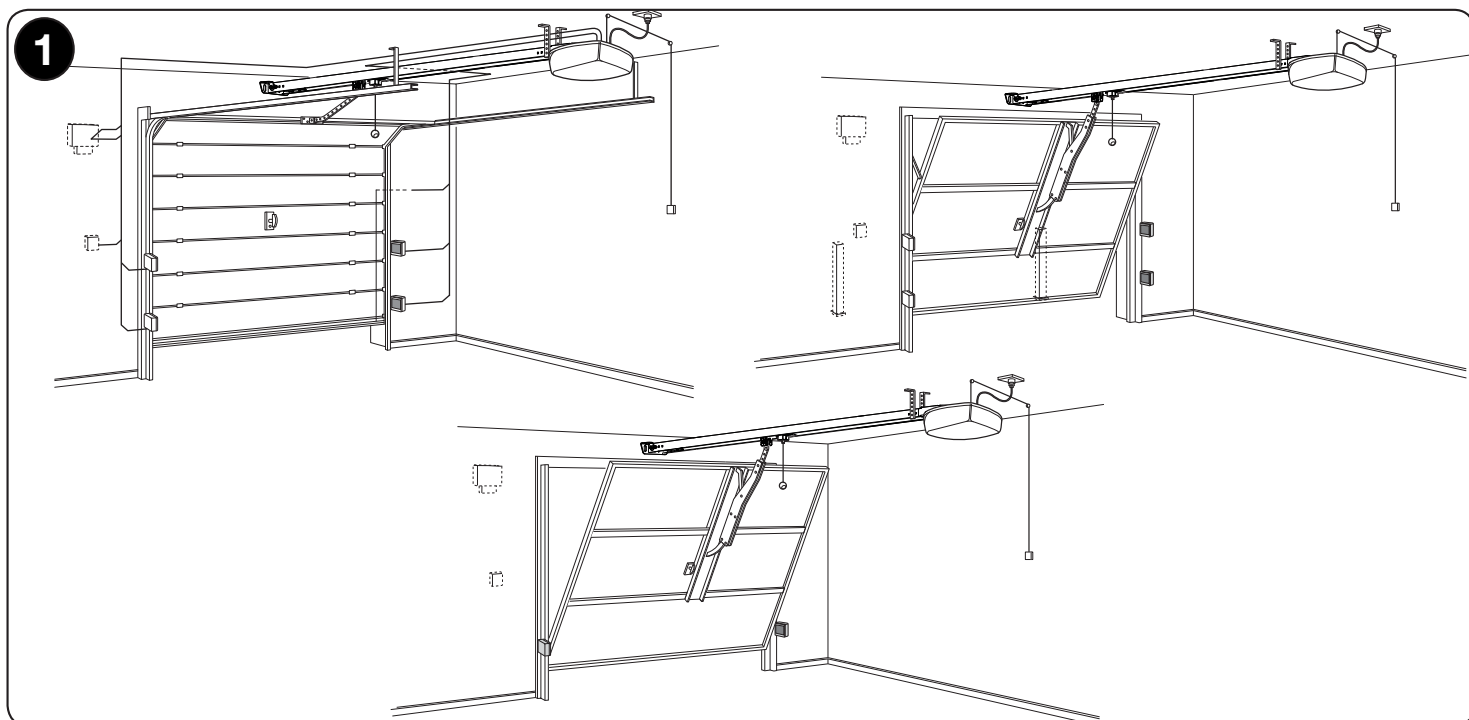

Rozměry uvedené v tabulce 2 jsou čistě orientační a slouží pouze pro přibližný odhad. Reálná vhodnost modelu SPIN pro automatizaci konkrétních vrat závisí na stupni vyvážení křídla, na tření vedení a na dalších vlivech, jako je například tlak větru nebo přítomnost ledu, které by mohly bránit pohybu křídla vrat.

Pro ověření reálné vhodnosti je jednoznačně nezbytné změřit sílu potřebnou pro pohyb křídla vrat po celé jeho dráze a zkontrolovat, zda její hodnota nepřekračuje „jmenovitou hodnotu“, uvedenou v kapitole 13 (Technické parametry); dále je pro určení počtu cyklů/hod. a následných cyklů třeba zohlednit hodnoty uvedené v tabulkách 3 a 4.

Tabulka 3 - Mezní hodnoty v závislosti na výšce křídla vrat

Výška vrat v metrech	maximální počet cyklů/hodinu	maximální počet následujících cyklů
Až do 2 m	20	10
2 ÷ 2,5 m	15	7
2,5 ÷ 3 m	12	5
3 ÷ 3,5 m	10	4

Tabulka 4 - Mezní hodnoty v závislosti na síle potřebné pro pohyb křídla

Síla potřebná pro pohyb vrat	Procentuální vyjádření snížení počtu cyklů		
	SN6021	SN6031	SN6041
Až do 250 N	100 %	100 %	100 %
250 – 400 N	70 %	80 %	90 %
400 – 500 N	25 %	50 %	70 %
500 – 650 N	---	25 %	40 %
650 – 850 N	---	---	25 %

Výška vrat umožňuje určit maximální počet cyklů za hodinu i následujících cyklů, zatímco síla potřebná pro jejich pohyb umožňuje určit omezení počtu cyklů v procentech; když je například křídlo vysoké 2,2 m, bylo by možných 15 cyklů/hod. a 7 následujících cyklů, ale když je pro pohyb křídla potřebných 300 N, je při použití elektropřevodovky SN6021 třeba snížit jejich počet na 70 %, a výsledkem je tedy 10 cyklů/hod. a 5 následujících cyklů.

Aby se zabránilo přehřátí, součástí řídicí jednotky je omezovací zařízení, které monitoruje námahu motoru a dobu trvání cyklů a zasahuje při překročení maximální mezní hodnoty.

Poznámka: 1 kg = 9,81 N, tedy například 500 N = 51 kg

Tabulka 5 – srovnání parametrů

Typ elektropřevodovky	SN6021	SN6031	SN6041
Maximální krouticí moment (odpovídající maximální síle)	11,7 Nm (650 N)	14,4 Nm (800 N)	18 Nm (1 000 N)
Spotřeba v pohotovostním režimu	4,2 W	0,8 W	1,2 W

3 INSTALACE

3.1 - Instalace elektropřevodovky

▲ Důležitá informace! Před provedením instalace elektropřevodovky si přečtěte kapitolu 2 a zkontrolujte obsah balení a materiál a vnější rozměry elektropřevodovky (obr. 2-3).

▲ Upozornění! Garážová vrata se musí pohybovat snadno.

Limit, který je třeba dodržet (podle EN 12604):

- použití pro soukromé účely = max. 150 N
- použití pro průmyslové / obchodní účely = max. 260 N

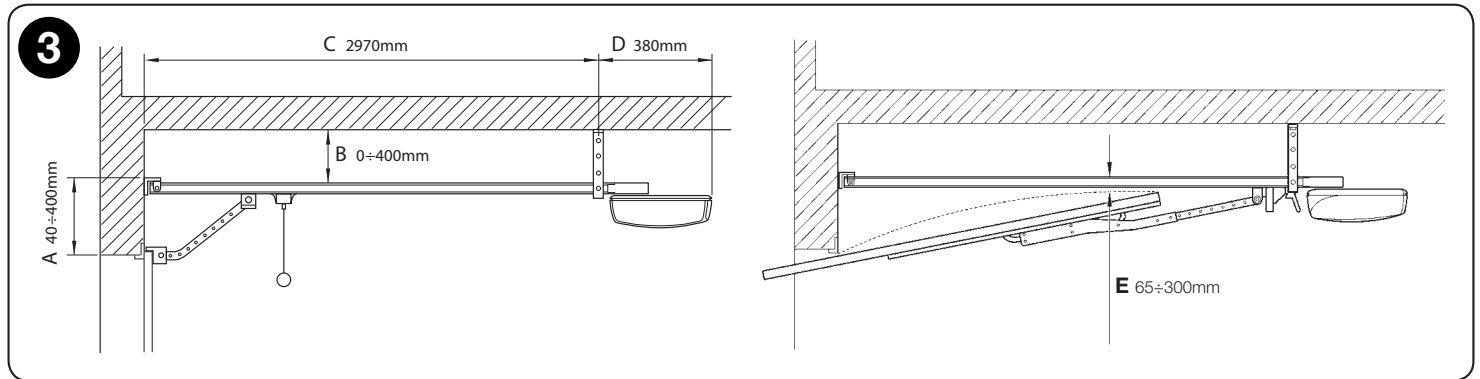
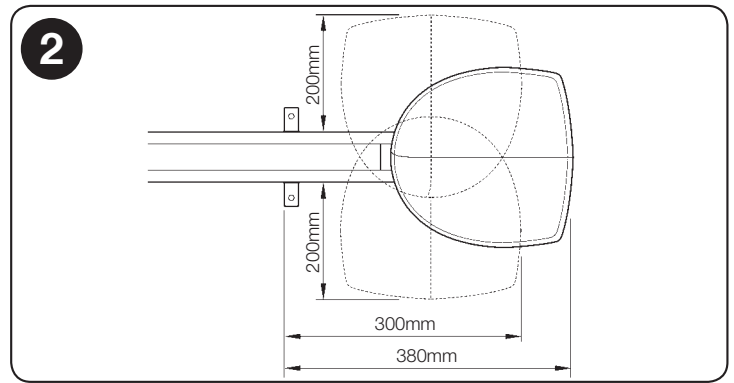

Obr. 4 zobrazuje polohu jednotlivých komponentů typického zařízení:

1 - elektropřevodovka s vestavěnou řídicí jednotkou ovládání

3 - maják

5 - primární citlivý okraj

2 - fotobuňky

4 - volič s klíčem

6 - šňůrka s funkcí PP

Na obrázcích 5a a 5b jsou uvedeny typické instalace pro přečnickávající i nepřecnickávající výklopná vrata.

▲ Pro instalace na výklopných vratech je třeba použít příslušenství SPA5.

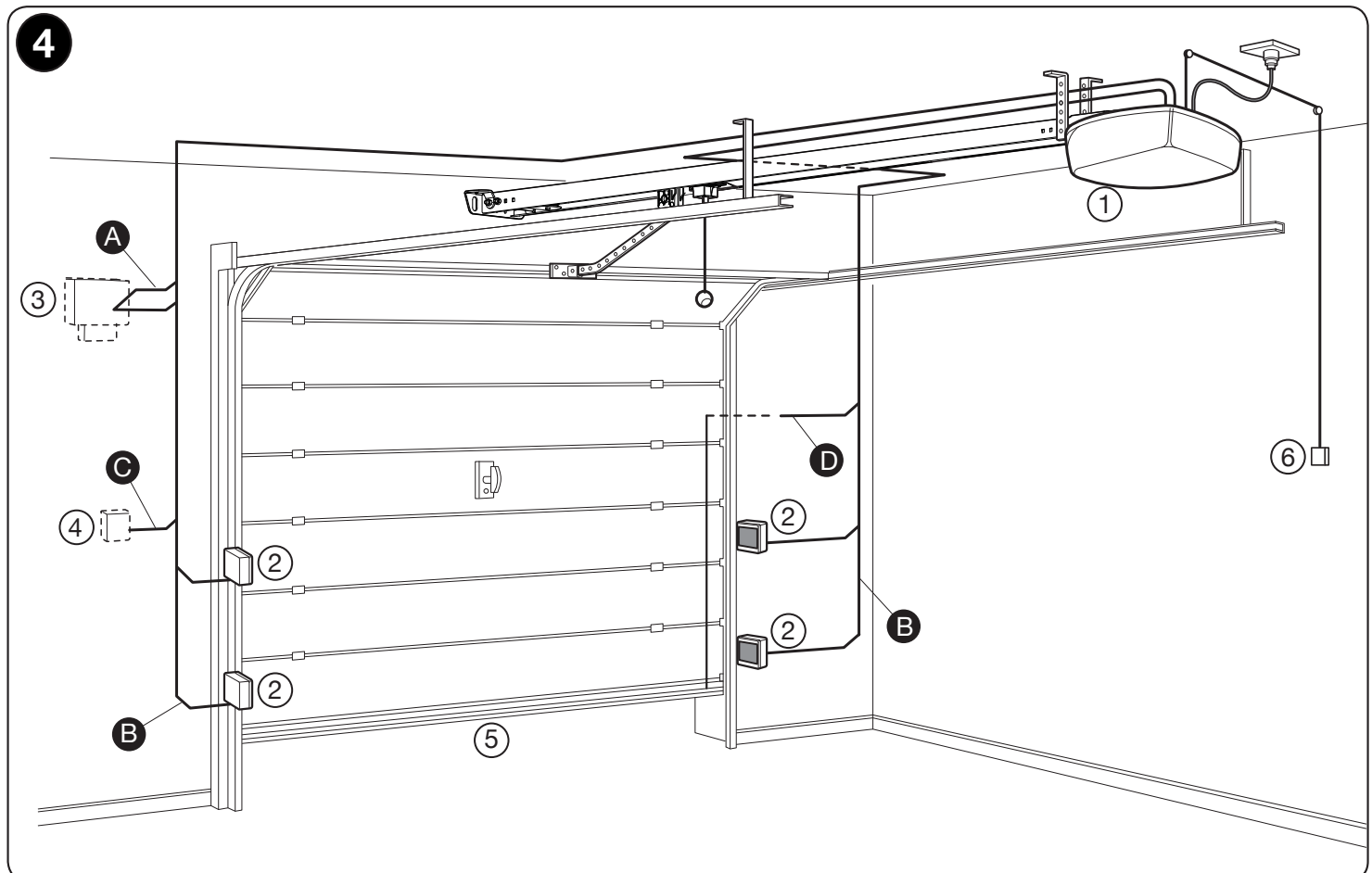

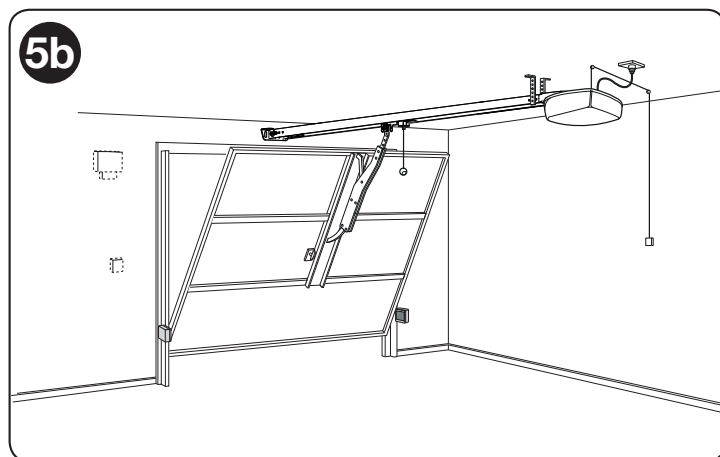
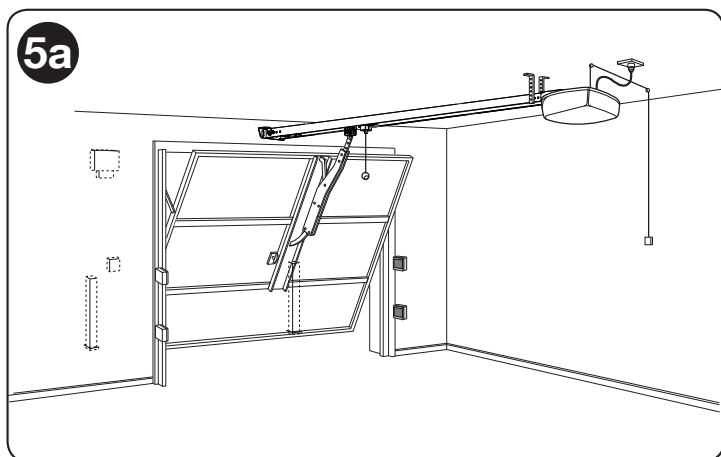

Před zahájením instalace zkontrolujte vnější rozměry elektropřevodovky (**obr. 2**). Když jsou vrata, která je třeba automatizovat, výklopného typu, zkontrolujte polohu E, uvedenou na **obr. 3**, tj. minimální vzdálenost mezi horní stranou vedení a maximálním bodem, dosaženým horním okrajem vrat. V opačném případě nelze výrobek řady SPIN nainstalovat.

3.2 - Sestavení vedení z výbavy SPIN20KCE, SPIN30 a SPIN40

Pro SN6031 a SN6041 je třeba připravit řemenové nebo řetězové vedení SNA30 nebo SNA6. Vedení SNA30 a SNA30C lze prodloužit s použitím prodlužovacího nástavce SNA31 nebo SNA31C.

<p>01.</p> <p>02.</p>	<p>Připravte součásti vedení pro jejich vzájemné spojení.</p> <p>Sestavte hlavu vedení A. Tento úkon vyžaduje určitou sílu, a proto dle potřeby použijte gumové kladivo.</p>	
<p>03.</p>	<p>Prostřednictvím spojovacích konzol B vzájemně připevněte tři součásti C.</p>	
<p>04.</p>	<p>Napněte řemen prostřednictvím matice D, dokud jej nebudete považovat za dostatečně tuhý.</p>	

3.3 - Sestavení vedení SNA30

Vedení SNA30 je již sestaveno. Je třeba pouze napnout řemen prostřednictvím matice **D**, dokud jej nebudete považovat za dostatečně tuhý.

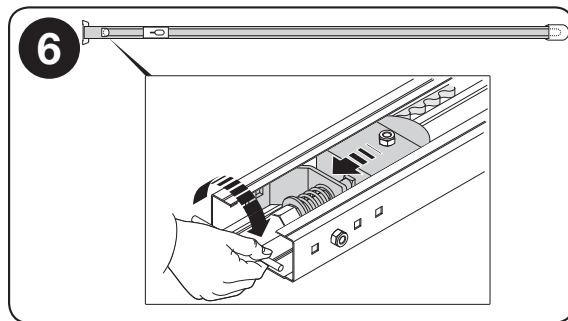

3.4 - Sestavení vedení SNA6

Vedení SNA6 je tvořeno 2 profily: jedním o délce 3 m a druhým o délce 1 m. To umožňuje realizaci vedení ve 2 verzích:

Třímetrová verze

Když je výška vrat, která je třeba automatizovat, rovná nebo menší než 2,5 m, proveďte sestavení vedení níže uvedeným způsobem:

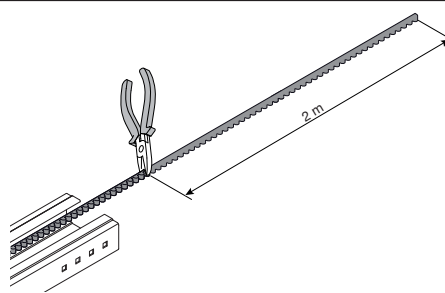
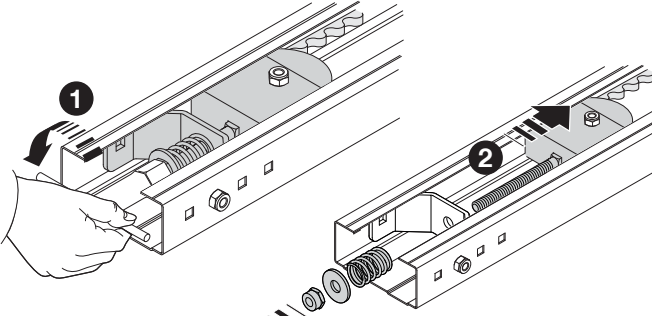
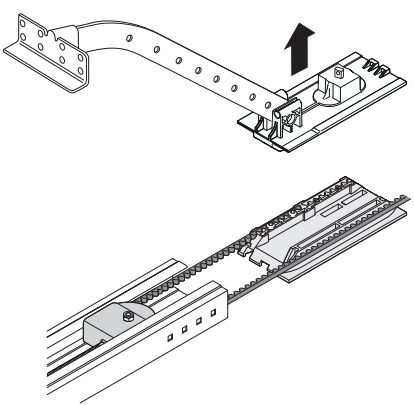
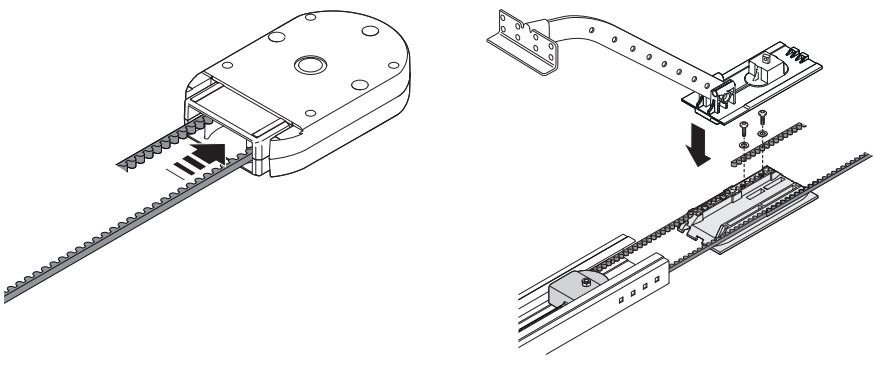
01.	Odřežte řemen od volného konce přesně na délku 2 m. 
02.	Úplně odšroubujte matici D . 
03.	Posuňte předlohu pro napínání řemenu E až do poloviny vedení a úplně vyjměte vozík motoru. 
04.	Proveďte volný konec řemenu přes hlavu a připevněte jej k vozíku motoru prostřednictvím šroubů a podložek, které jsou již součástí. Dávejte pozor na polohu řemenu: musí být v poloze se zuby obrácenými dovnitř, musí být rovný a bez zkroutení. 

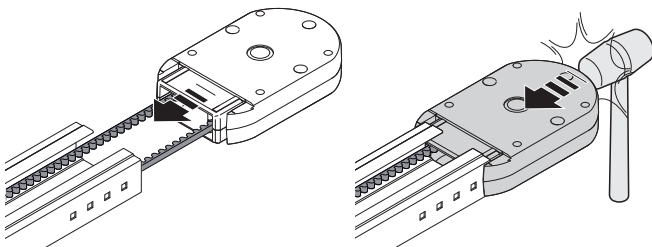
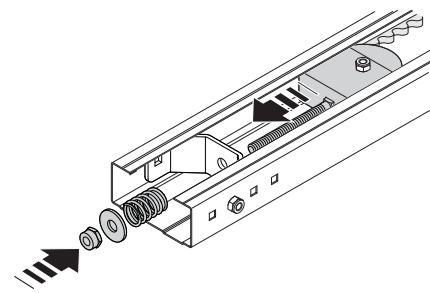
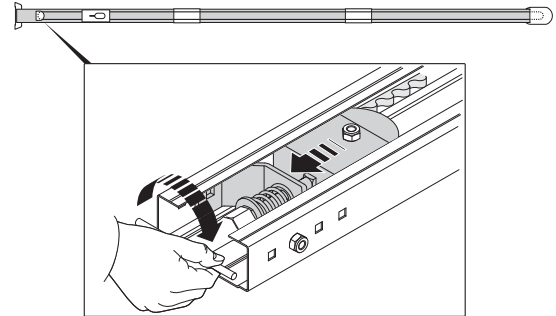
<p>05.</p>	<p>Vraťte do počáteční polohy předlohu pro napínání řemenu i vozík motoru. Sestavte hlavu vedení A. Tato operace vyžaduje určitou sílu, a proto dle potřeby použijte gumové kladivo.</p>	
<p>06.</p>	<p>Nasuňte na šroub předlohy pro napínání řemenu pružinu, podložku a matici D.</p>	
<p>07.</p>	<p>Napněte řemen prostřednictvím matice D, dokud jej nebudete považovat za dostatečně tuhý.</p>	

Čtyřmetrová verze

Když je výška vrat, která je třeba automatizovat, větší než 2,5 m, provedte sestavení vedení níže uvedeným způsobem:

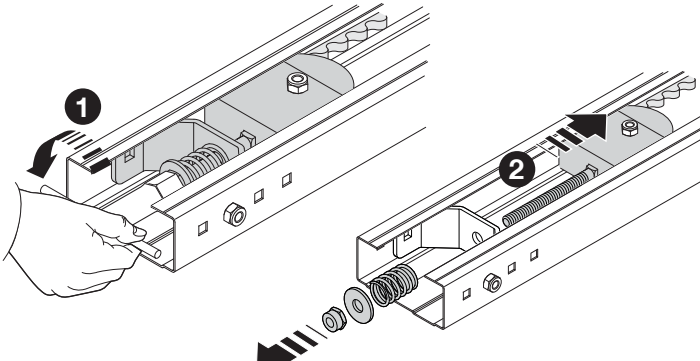
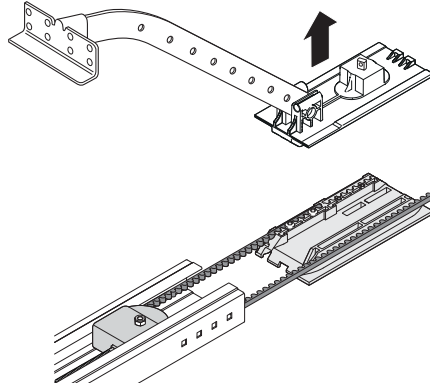
<p>01.</p>	<p>Úplně odšroubujte matici D.</p>	
<p>02.</p>	<p>Posuňte předlohu pro napínání řemenu E až do poloviny vedení a úplně vyjměte vozík motoru.</p>	

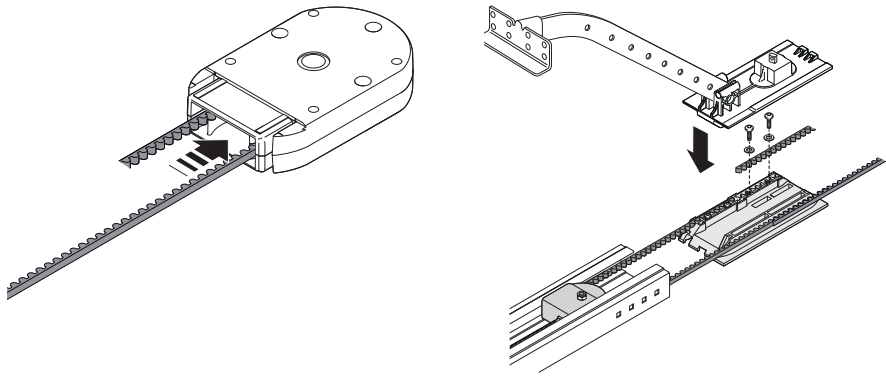
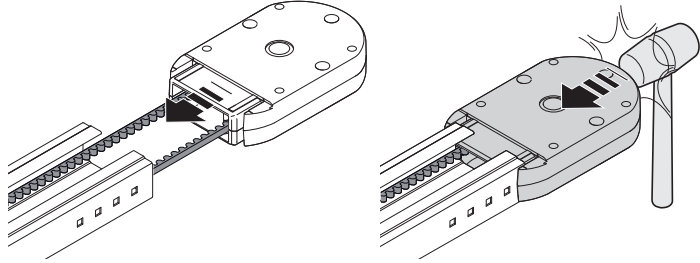
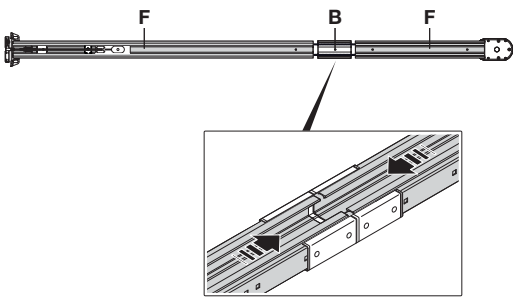
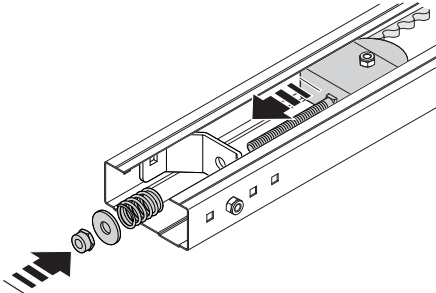
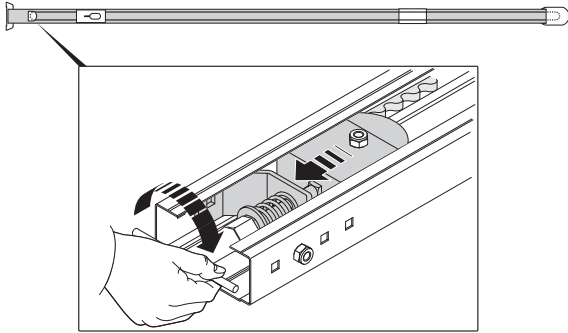
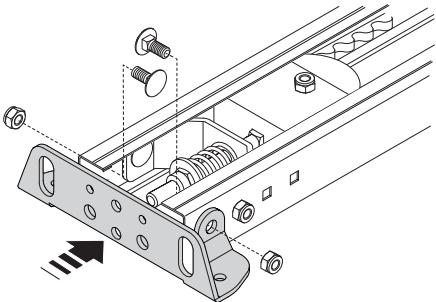
03.	<p>Provléčte volný konec řemenu přes hlavu a připevněte jej k vozíku motoru prostřednictvím šroubů a podložek, které jsou již součástí. Dávejte pozor na polohu řemenu: musí být v poloze se zuby obrácenými dovnitř, musí být rovný a bez zkroucení.</p>	
04.	<p>Sestavte hlavu vedení A. Tento úkon vyžaduje určitou sílu, a proto dle potřeby použijte gumové kladivo.</p>	
05.	<p>Prostřednictvím spojovacích konzol B vzájemně připevněte dvě součásti F.</p>	
06.	<p>Vraťte předlohu pro napínání řemenu i vozík motoru zpět do počáteční polohy.</p>	
07.	<p>Nasuňte na šroub předlohy pro napínání řemenu pružinu, podložku a matici D.</p>	
08.	<p>Napněte řemen prostřednictvím matice D, dokud jej nebudete považovat za dostatečně tuhý.</p>	
09.	<p>Namontujte opěrnou konzolu na vedení prostřednictvím šroubů M6 x 14 s příslušnými maticemi.</p>	

3.5 - Napnutí vedení SNA30C

Vedení SNA30C je již sestaveno. Je třeba pouze napnout řetěz prostřednictvím matice **D**, dokud jej nebudete považovat za dostatečně tuhý.

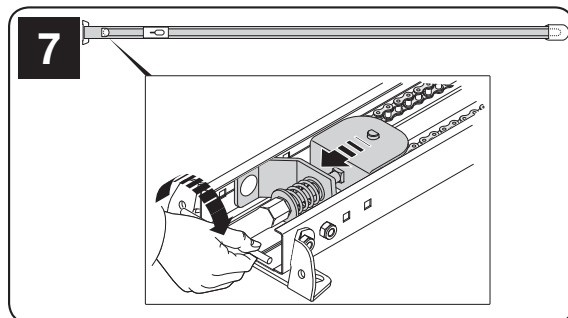

3.5.1 - Sestavení příslušenství SNA31C

01. Prodlužte řemen spojením dvou konců prostřednictvím falešného článku a spojením dvou profilů F se spojovacími přírubami. Uveďte vozík, hlavu i předlohu napínání řetězu do počáteční konfigurace. Napněte řetězy.

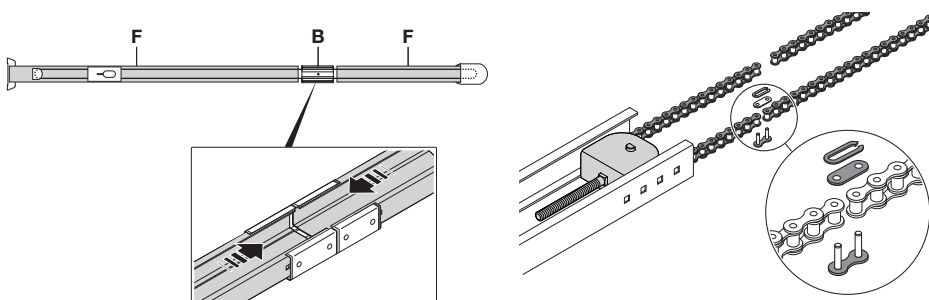

3.6 - Připevnění elektropřevodovky na vedení

01. Spojte elektropřevodovku s hlavou vedení **A**; poté ji připevněte 4 šrouby V 6,3 x 38.

⚠ Motor může být natočen do tří odlišných poloh.

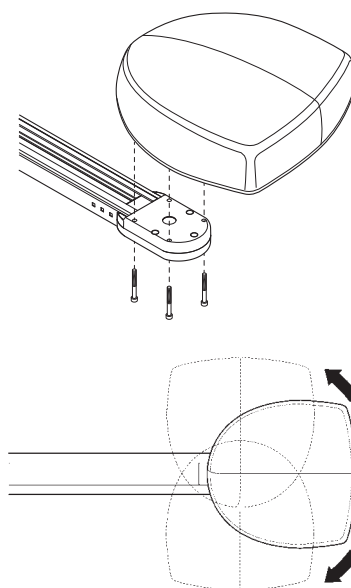

3.7 - Připevnění elektropřevodovky na strop

01. Za dodržení poloh **A** a **B** na obrázku 1 vyznačte uprostřed vrat dva body pro připevnění přední konzoly vedení. Na základě typu materiálu může být přední konzola připevněna nýty, kotvami nebo šrouby. Když to polohy **A** a **B** umožňují, konzola může být připevněna přímo na strop.

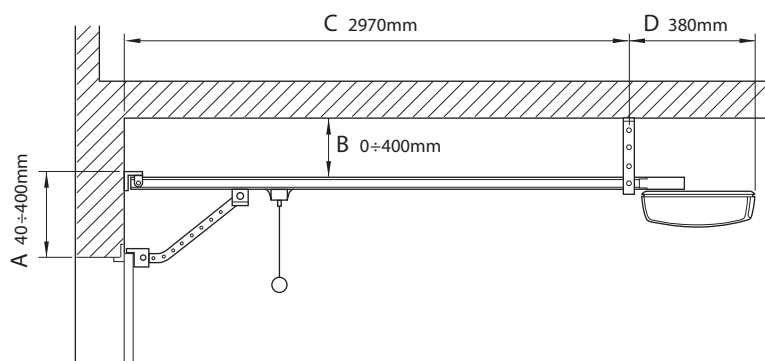

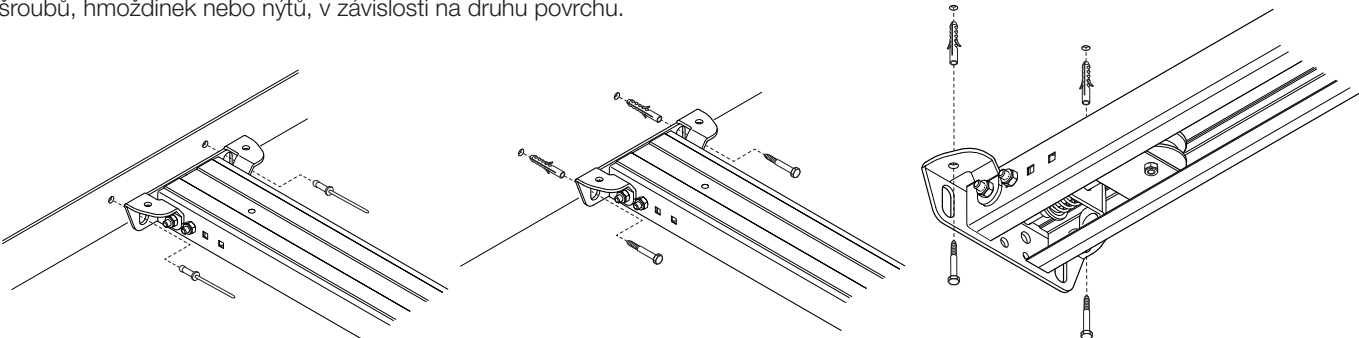
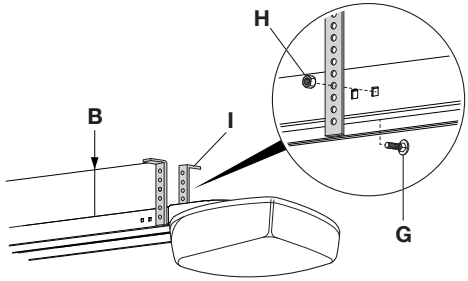
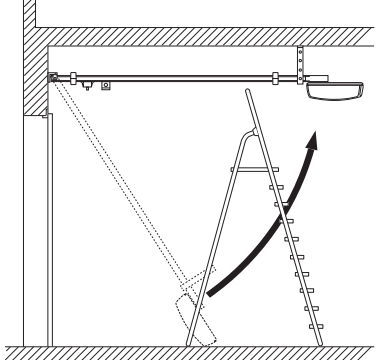
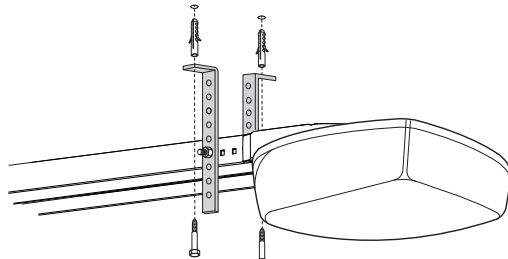
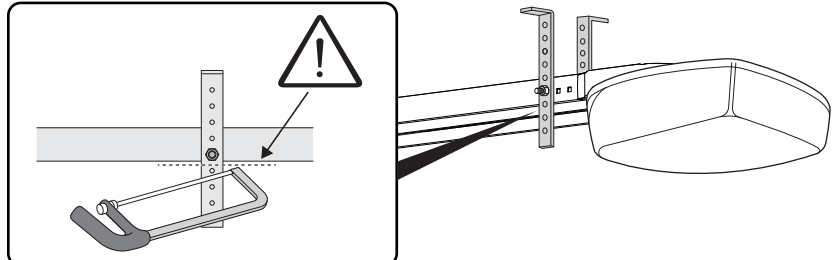
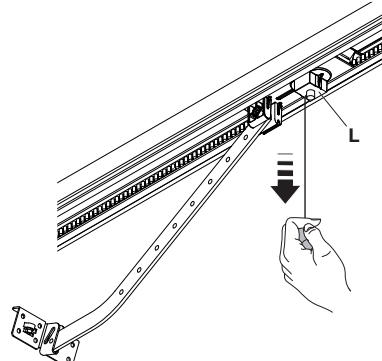
02.	<p>Po vyvrtání otvorů v určených bodech nechte elektropřevodovku na zemi, zvedněte vedení za přední část a připevněte jej pomocí dvou šroubů, hmoždinek nebo nýtů, v závislosti na druhu povrchu.</p> 
03.	<p>Připevněte konzoly prostřednictvím šroubů M6 x 14 G a matic H, přičemž zvolte otvor, který umožňuje co nejlépe dodržet vzdálenost B.</p> 
04.	<p>S použitím žebříku zvedněte elektropřevodovku, dokud se konzoly neopřou o strop. Vyznačte body pro navrtání otvorů a poté uložte elektropřevodovku na zem.</p> 
05.	<p>Navrtejte otvory ve vyznačených místech a poté s použitím žebříku zvedněte elektropřevodovku, dokud se konzoly neopřou a nevyrovnejší s právě vytvořenými otvory, a připevněte elektropřevodovku pomocí šroubů a hmoždinek vhodných pro daný druh materiálu.</p> 
06.	<p>Zkontrolujte, zda je vedení dokonale vodorovné, a poté pilkou odřežte přečnívající část konzol.</p> 
07.	<p>Při zavřených vratech potáhněte šňůrku pro odpojení vozíku.</p> 

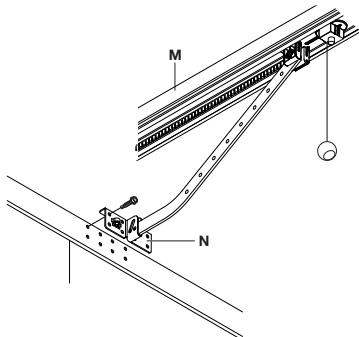
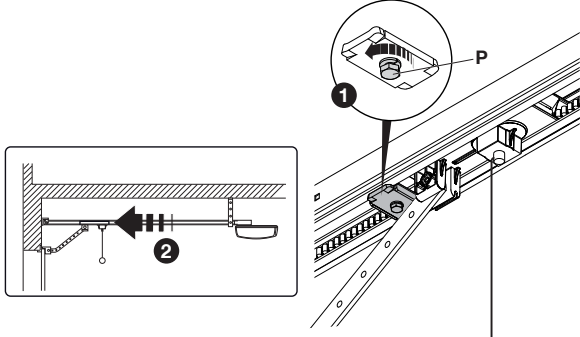
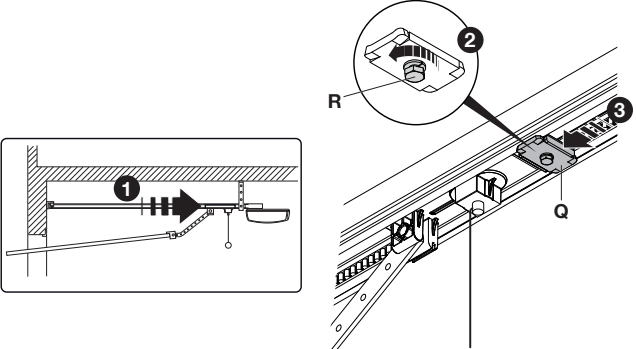
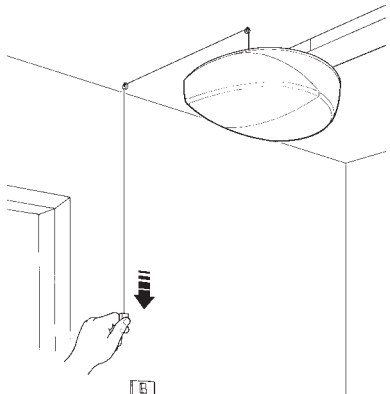
08.	<p>Posuňte vozík motoru, dokud se konzola uchycení křídla N neocitne na horním okraji vrat, v poloze přesně kolmé na vedení M. Poté upevněte konzolu uchycení křídla N nýty nebo šrouby. Použijte nýty nebo šrouby vhodné pro materiál křídla a zkontrolujte, zda jsou schopny unést námahe potřebnou pro otevření a zavření samotného křídla.</p>	
09.	<p>Povolte šrouby dvou mechanických dorazů a poté přemístěte přední mechanický doraz O před vozík motoru. Zatlačte vozík motoru s použitím síly ve směru zavírání a po dosažení polohy utáhněte s použitím síly šroub P.</p>	
10.	<p>Manuálně otevřete vrata až do požadovaného bodu otevření, přemístěte zadní mechanický doraz Q, přisuňte jej k vozíku motoru a zajistěte jej utažením šroubu R na doraz.</p>	
11.	<p>Zkuste pohybovat ručně vrata. Zkontrolujte, zda se vozík motoru pohybuje lehce, bez tření o vedení, a zda je ruční manévř pohodlný, aniž by bylo třeba vyvíjet mimořádnou námahe.</p>	
12.	<p>Umístěte ovládací šňůrku do požadovaného bodu v místnosti; případně ji vedte po stropě prostřednictvím hmoždinek s vruty s okem.</p>	

3.7.1 - Dorazy pro vedení SNA30C

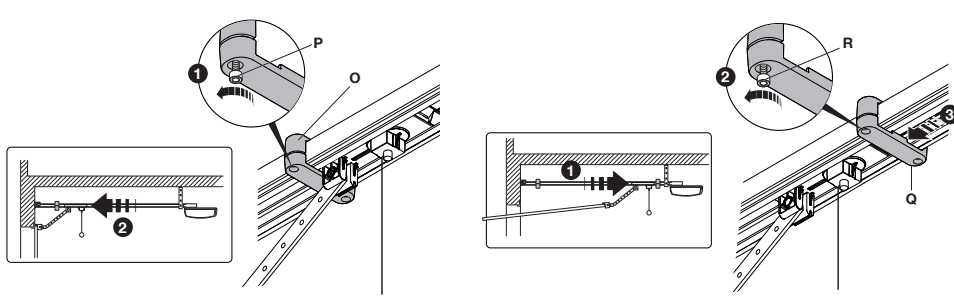
01.	<p>Povolte šrouby obou mechanických dorazů a poté přemístěte přední mechanický doraz O před vozík motoru. Zatlačte vozík motoru s použitím síly ve směru zavírání a po dosažení polohy utáhněte s použitím síly dva šrouby P. Manuálně otevřete vrata až do požadovaného bodu otevření, přemístěte zadní mechanický doraz Q, přisuňte jej k vozíku motoru a zajistěte jej utažením dvou šroubů R na doraz.</p>	
-----	--	--

Při provádění instalace ostatního příslušenství, které je součástí zařízení, vycházejte z příslušných návodů.



4 ELEKTRICKÉ ZAPOJENÍ

⚠ Všechna elektrická zapojení musí být provedena bez přítomnosti napětí na zařízení a s odpojeným případným záložním akumulátorem.

⚠ UPOZORNĚNÍ! – Použité kabely musí být vhodné pro druh instalace; při instalaci v interiéru se například doporučuje použít kabel typu H03VV-F nebo pro instalaci v exteriéru kabel H07RN-F.

V tomto odstavci se nachází stručný popis elektrického zapojení; další související informace jsou uvedeny v odstavci „7.3 Přidání nebo odstranění zařízení“.

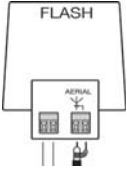
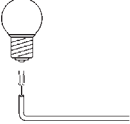
FLASH: tento výstup lze naprogramovat (viz odstavec 6.6.3) pro připojení jednoho z níže uvedených zařízení:

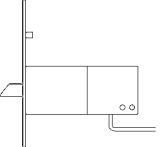
Tabulka 6 - Druh elektrického zapojení		
	Funkce	Popis
	MAJÁK	Když je naprogramován jako „maják“ na výstupu „FLASH“, je možné připojit maják „ELDC“ od firmy NICE. Během manévru bliká s periodou 0,5 s rozsvícený a 0,5 s zhasnutý.
	VÝSTUP „KONTROLKA OTEVŘENÝCH VRAT“	Je-li nastaven jako „kontrolka otevřených vrat“, lze k výstupu „FLASH“ připojit kontrolku 24 V, max. 5 W pro signalizaci otevřených vrat. Zůstane rozsvícena, když jsou vrata otevřená, a zhasnuta, když jsou zavřená. Během manévru kontrolka bliká pomalu během otevírání a rychle během zavírání.
	PŘISAVKA	Když je nastaven jako „přisavka“, lze k výstupu „FLASH“ připojit přisavku 24 V, max. 10 W (verze se samotným elektromagnetem, bez elektronických zařízení). Když jsou vrata zavřená, přisavka je aktivována a blokuje vrata. Během manévru otevírání nebo zavírání je zrušena.
	ELEKTRICKÉ BLOKOVÁNÍ	Když je naprogramována jako „elektrické blokování“, lze k výstupu „FLASH“ připojit elektrické blokování se sklapnutím 24 V, max. 10 W (verze se samotným elektromagnetem, bez elektronických zařízení). Během manévru otevření elektrického blokování bude aktivován na krátkou dobu z důvodu uvolnění vrat a provedení manévru. Ujistěte se, že při zavíracím manévru dojde k mechanickému opětovnému uchycení elektrického blokování.

⚠ NEPOUŽÍVEJTE JINÁ NEŽ URČENÁ ZAŘÍZENÍ

4.1 - Zapojení elektrických kabelů

Obr. 4 znázorňuje elektrické zapojení typického zařízení; **obrázek kroku 02 instalace** znázorňuje schéma elektrického zapojení, které je třeba provést na řídicí jednotce.

Tabulka 7 - Popis elektrického zapojení			
Funkce	Typ Kabelu	Maximální délka	Popis
ANTÉNA (A) 	1 stíněný kabel typ RG58	20m (doporučená délka je méně než 5 m)	Vstup pro připojení antény pro rádiový přijímač. Anténa je vestavěná v zařízení ELDC. Jako alternativu lze použít externí anténu nebo nechat kus vodiče, který funguje jako anténa, který je již přítomen ve sorce.
OPEN (C)	1 kabel 2x0.5mm ²	20m	Vstup pro zařízení, která ovládají pohyb; lze k němu připojit kontakty typu „Spínací“. Aktivace vstupu zapne ovládací příkaz otevírání.
SbS (C)	1 kabel 2x0.5mm ²	20m	Vstup pro zařízení, která ovládají pohyb; lze k němu připojit kontakty typu „Spínací“. Aktivaci vstupu nebo potáhnutím šňůrky se zapne ovládací příkaz SbS (krokový režim).
STOP (D)	1 kabel 2x0.5mm ²	20m	Vstup pro zařízení, která blokují nebo případně zastavují probíhající manévry; prostřednictvím příslušných opatření na vstupu lze připojit kontakty typu „Rozpínací“, typu „Spínací“, zařízení s konstantním odporem nebo zařízení optického typu OSE (Optical Safety Edge). Další informace o vstupu STOP jsou uvedeny v odstavci „8.1“.
BLUEBUS (B)	1 kabel 2x0.75mm ²	20m	K této sorce lze připojit kompatibilní zařízení; všechna budou připojena paralelně prostřednictvím pouhých dvou vodičů, kterými je přenášeno elektrické napájení i signály komunikace. Další informace o sběrnici BlueBUS jsou uvedeny v odstavci „8.1“.
FLASH (A)	1 kabel 2x0.5mm ²	20m	K tomuto výstupu je možné připojit maják ELDC od firmy Nice (viz technické parametry). Během manévru bliká s periodou 0,5 s rozsvícený a 0,5 s zhasnutý.

01. Otevřete víko.

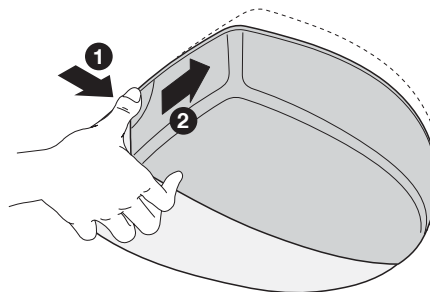

02. 1 - Připojte elektrické kabely motoru a příslušenství (na základě modelu řídicí jednotky)
2 - Připojte napájecí kabel

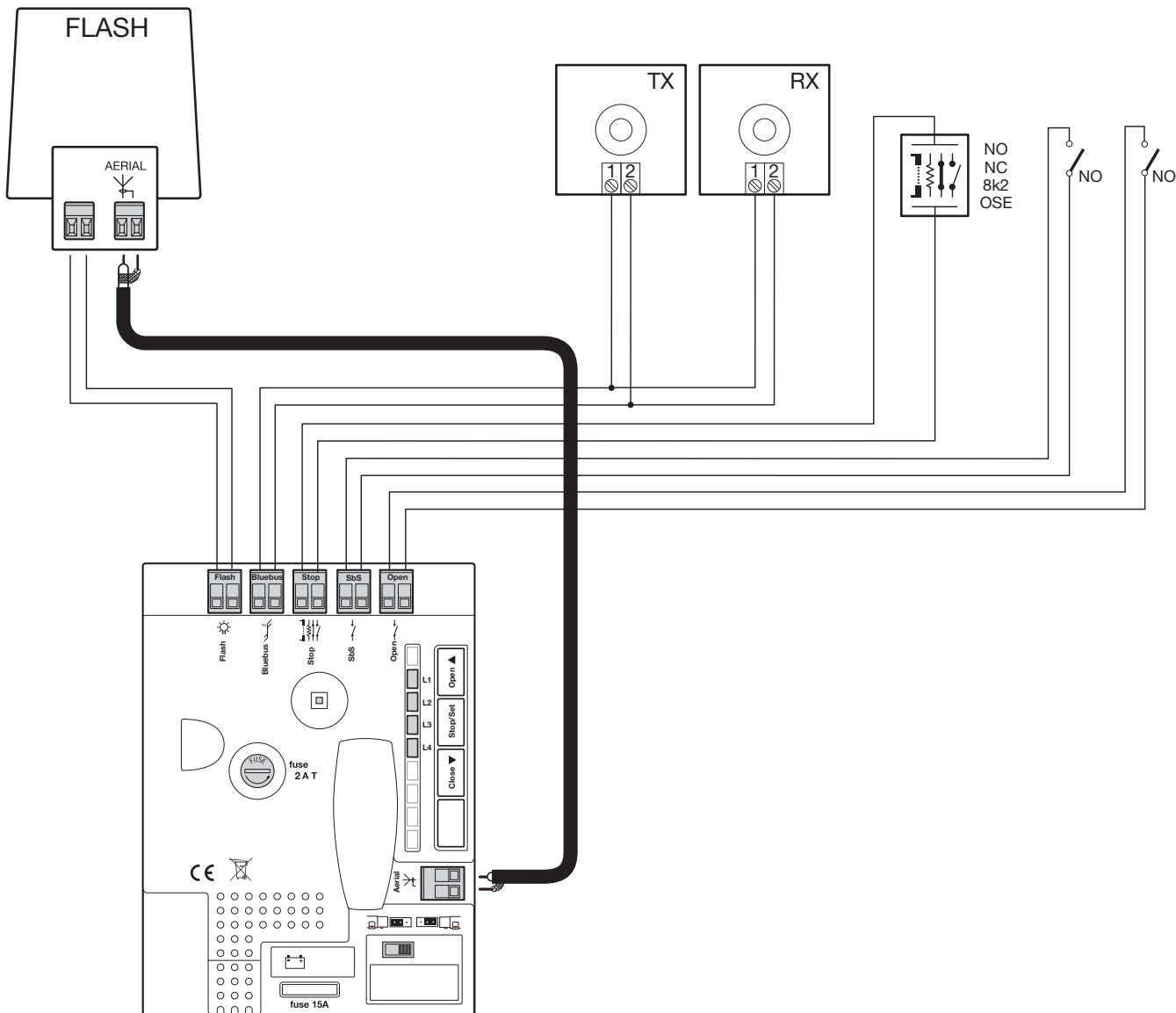

- V síti napájení zařízení zajistěte vypínací prvek (není součástí výbavy) se vzdáleností kontaktů, která umožňuje úplné odpojení v podmínkách určených kategorií přepětí III.
- Před prováděním úkonů na zařízení (údržba, čištění) vždy odpojte výrobek od napájecí sítě a případných záložních akumulátorů.

03. Po provedení programování zavřete víko.

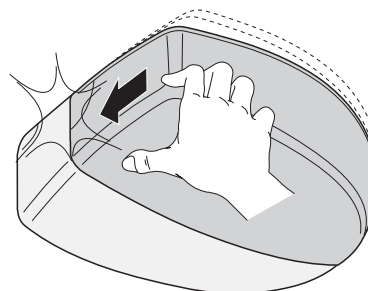

5 SPUŠTĚNÍ AUTOMATIZACE A KONTROLY ZAPOJENÍ

5.1 - Připojení automatizace k elektrické síti

⚠ UPOZORNĚNÍ! – Připojení automatizace k elektrické síti musí být provedeno kvalifikovaným a zkušeným personálem v souladu se zákony, předpisy a územními nařízeními. Postupujte v souladu s níže uvedeným popisem:

Pro připojení zařízení SPIN k elektrické síti stačí zasunout zástrčku do zásuvky elektrické sítě; případně použijte adaptér, když zástrčka neodpovídá dostupné zásuvce.

⚠ Neodstřihujte ani neodstraňujte kabel, kterým je vybaveno zařízení SPIN. Když není k dispozici zásuvka, připojení napájení zařízení SPIN musí být provedeno odborným kvalifikovaným personálem, který splňuje potřebné požadavky, za kompletního dodržení zákonů, norem a nařízení. Napájecí elektrické vedení musí být chráněno před zkratem a disperzí vůči zemi; součástí rozvodu musí být prvek, který umožňuje odpojení elektrického napájení během instalace nebo údržby zařízení SPIN (pro tento účel vyhovuje také uvedená spojení zástrčky se zásuvkou).

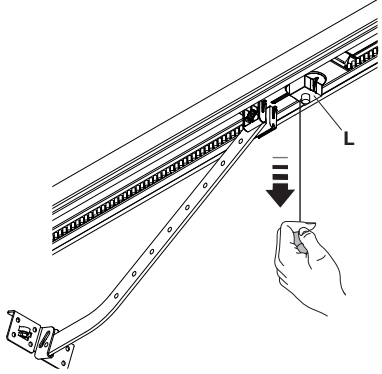
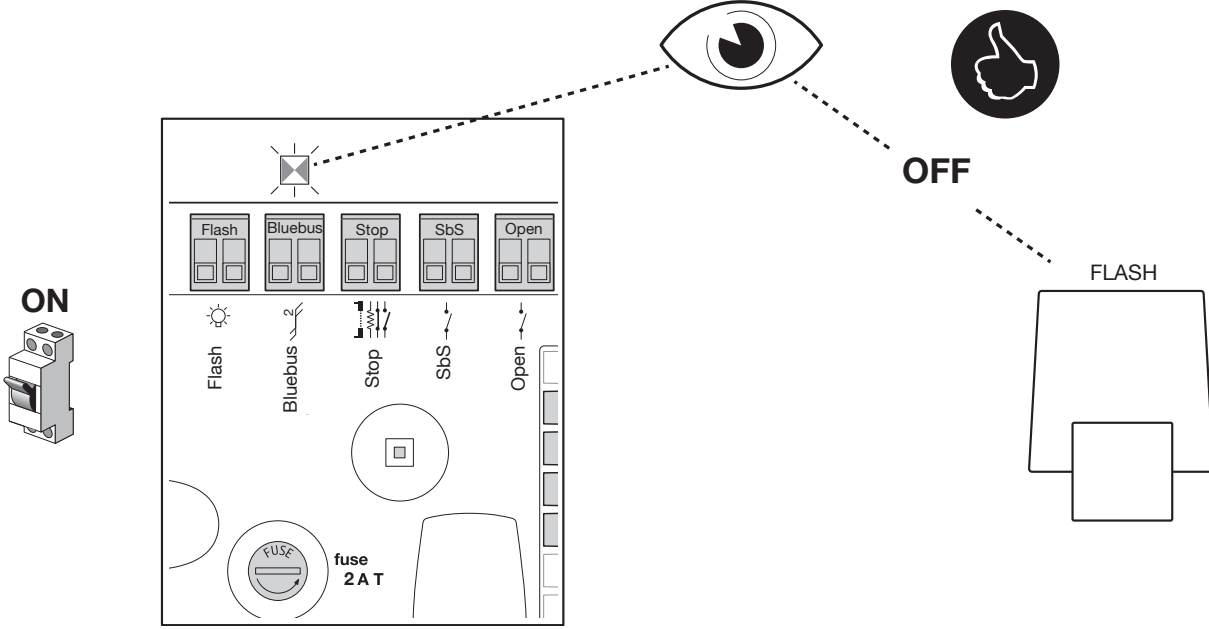
01.	Manuálně odjistěte elektropřevodovku s cílem umožnit pohyb křídla při Otevírání a Zavírání.	
02.	Manuálně zablokujte elektropřevodovku.	
03.	Postupujte níže uvedeným způsobem: <ul style="list-style-type: none">• Zkontrolujte, zda LED sběrnice BlueBUS pravidelně bliká s frekvencí blikání jednou za sekundu a zda svítí zelenou barvou.• Jsou-li součástí fotobuňky, zkontrolujte, zda blikají také LED na fotobuňkách (na vysílači i na přijímači); druh blikání není podstatný, protože závisí na jiných faktorech.• Zkontrolujte, zda je zařízení připojené k výstupu FLASH vypnuto.• Zkontrolujte, zda je vypnuto také pomocné světlo.	
⚠	V opačném případě je třeba okamžitě vypnout napájení řídicí jednotky a zkontrolovat elektrické zapojení. Další informace užitečné pro diagnostiku poruch jsou uvedeny v odstavci „9 Diagnostika“.	

6.1 - Programovací tlačítka

Na řídicí jednotce zařízení SPIN jsou k dispozici některé programovatelné funkce; nastavování těchto funkcí se provádí prostřednictvím 4 tlačítek, která se nacházejí na řídicí jednotce, a je zobrazováno prostřednictvím 8 LED: L1....L4.

Funkce zařízení SPIN, nastavené ve výrobním závodě, by měly uspokojovat většinu potřeb, ale lze je také kdykoli změnit prostřednictvím vhodného postupu programování (viz odstavec 7.4).

Tlačítka	Funkce
Open ▲	Tlačítka „OPEN“ umožňuje ovládat otevírání vrat; nebo přemístit bod programování směrem nahoru.
Stop / Set	Tlačítka „STOP“ umožňuje zastavit manévr; při jeho stisknutí na dobu více než 5 sekund umožňuje vstoupit do režimu programování.
Close ▼	Tlačítka „CLOSE“ umožňuje ovládat zavírání vrat; nebo přemístit bod programování směrem dolů.

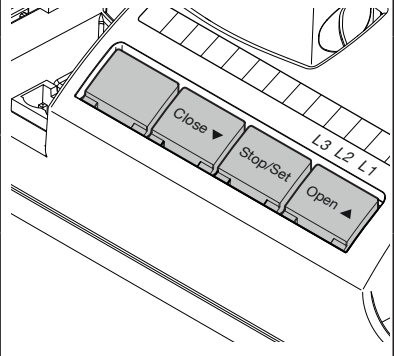

6.2 - Načítání zařízení

Po připojení napájení je třeba provést načítání zařízení připojených ke vstupům BlueBUS a STOP (signalizované blikáním LED L1 a L2).

⚠ UPOZORNĚNÍ! - Fáze načítání zařízení musí být provedena i v případě, že není připojeno žádné zařízení.

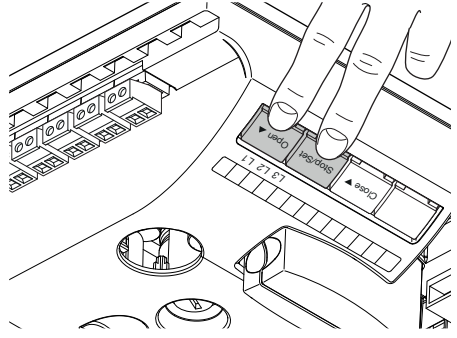
01.	Přidrže současně stisknutá tlačítka ▲ a Set	
02.	Uvolněte tlačítka, když LED L1 a L2 začnou blikat velmi rychle (po přibližně 3 s)	
03.	Vyčkejte pár sekund, dokud řídicí jednotka neukončí načítání zařízení	
04.	Po skončení načítání musí LED STOP zůstat rozsvícena a LED L1 a L2 zhasnou (případně začnou blikat LED L3 a L4).	

Fáze načítání připojených zařízení může být provedena kdykoli znovu, a to i po instalaci nebo například po přidání dalšího zařízení; ohledně provedení nového načítání si přečtěte odstavec „8.1.1“.

6.3 - Načítání poloh otevření a zavření vrat

Po načítání zařízení je třeba umožnit řídicí jednotce, aby identifikovala polohu otevření a zavření vrat. V této fázi bude zaznamenána dráha vrat od mechanického dorazu zavření po mechanický doraz otevření.

Zkontrolujte, zda je hnací řemen řádně napnutý a zda jsou oba mechanické dorazy řádně zajištěné.

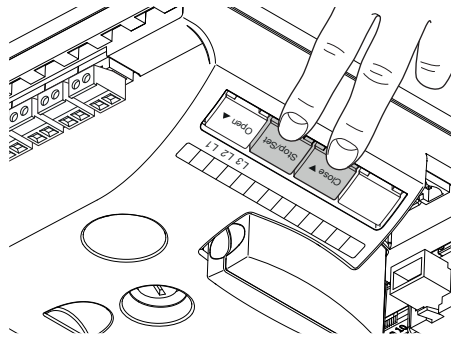
01.	Uchyťte vozík motoru.	
02.	Přidrže současně stisknutá tlačítka Close ▼ a Set	
03.	Uvolněte tlačítka, když začne manévr (přibližně po 3 s)	
04.	Vyčkejte, dokud řídicí jednotka neprovede fázi načítání: zavření, otevření a opětovné zavření vrat. Po této fázi začne pomocné světlo blikat v rámci čekání na zahájení postupu vyhledání sil.	
05.	Potáhněte ovládací šňůrku pro zahájení Automatického postupu načítání. Tento postup zahrnuje 4 kompletní cykly pohybu: Vyčkejte na ukončení bez přerušení postupu a beze změn poloh koncových spínačů.	

Během načítání poloh stisknutím tlačítka Open se zvýší rychlost motoru v krocích po 10 %, dokud nebude dosaženo maximální hodnoty 100 %; stisknutím tlačítka Close se rychlost motoru snižuje v krocích po 10 % až po minimum 40 %.

Po načítání poloh začne pomocné světlo blikat jednou za sekundu a signalizovat tak, že musí být provedena fáze načítání síly. Načítání síly automaticky provede 4 kompletní manévry. Po jejich ukončení zůstane pomocné světlo rozsvíceno stálým světlem po určenou dobu.

Během těchto manévruů řídicí jednotka uloží do paměti sílu potřebnou pro pohyby otevření a zavření.

Když po skončení načítání LED **L3** a **L4** blikají, znamená to, že došlo k výskytu chyby; v takovém případě si přečtěte odstavec „9 Diagnostika“.

Je důležité, aby tyto první manévry nebyly přerušeny např. ovládacím příkazem STOP.

Kdyby k tomu došlo, je třeba provést načítání znovu od bodu 01.

Fáze načítání poloh může být provedena kdykoli, a to i po instalaci (například po přemístění jednoho z obou mechanických dorazů); stačí ji zopakovat od bodu 01.

▲ Když během vyhledávání poloh řemen není vhodně napnutý, může dojít k prokluzování mezi řemenem a pastorkem. Kdyby k tomu nedošlo, přerušete postup načítání stisknutím tlačítka Stop; napněte řemen zašroubováním matice D jako v bodě 4 odstavce 3.2; poté zopakujte načítání od bodu 01.

▲ Varování: Při změně rychlosti nebo při aktivaci funkce Lehká vrata začne pomocné světlo znovu blikat a signalizovat potřebu opětovného provedení cyklu načítání sil. Během tohoto cyklu zadejte ovládací příkaz otevření/zavření pro zahájení automatického postupu.

6.4 - Kontrola pohybu vrat

Po načítání poloh otevření a zavření se doporučuje provést některé manévry pro ověření správného pohybu vrat.

01.	Stiskněte a uvolněte tlačítko Open pro ovládání manévru otevírání: zkontrolujte, zda otevírání proběhne předepsaným způsobem, bez změny rychlosti. Důležitá informace - Vrata musí zpomalit, když se nacházejí od 30 do 20 cm od mechanického dorazu otevírání, a musí se zastavit o doraz. Poté bude proveden krátký manévr zavírání, aby se povolilo napnutí řemenu nebo řetězu.
02.	Stiskněte a uvolněte tlačítko Close pro ovládání manévru zavírání: zkontrolujte, zda otevírání proběhne předepsaným způsobem, bez změny rychlosti. Důležitá informace - Vrata musí zpomalit, když se nacházejí od 30 do 20 cm od mechanického dorazu zavírání, a musí se zastavit o doraz zavírání. Poté bude proveden krátký manévr otevírání, aby se povolilo napnutí řemenu nebo řetězu.
03.	Během manévruů zkontrolujte, zda maják (je-li součástí) provede blikání s periodou 0,5 s rozsvícený a 0,5 s zhasnutý.
04.	Provedte jednotlivé manévry otevření a zavření, abyste zjistili případné chyby montáže a seřízení nebo jiné poruchy (například body s vyšším třením).
05.	Zkontrolujte, zda jsou upevnění elektropřevodovky, vedení a mechanických dorazů pevná, stabilní a náležitě odolná také během prudkých zrychlení nebo zpomalení pohybu vrat.

6.5 - Integrovaný rádiový přijímač

Pro vzdálené ovládání zařízení SPIN je na řídicí jednotce uzpůsobena zásuvka SM pro rádiové přijímače typu OI nebo OXIS. V SPIN20KCE a SPIN22KCE a SPIN23KCE je rádiový přijímač součástí sady.

01.	Zasuňte rádiový přijímač mírným zatlačením
02.	Když se nepoužívá vestavěná anténa zařízení ELDC nebo jiný druh externí antény, zašroubujte pevný vodič z výbavy ke svorce antény.

U modelů SPIN30, SPIN40, SN6031 a SN6041 si ohledně připojení rádiového přijímače prohlédněte obr. 8.

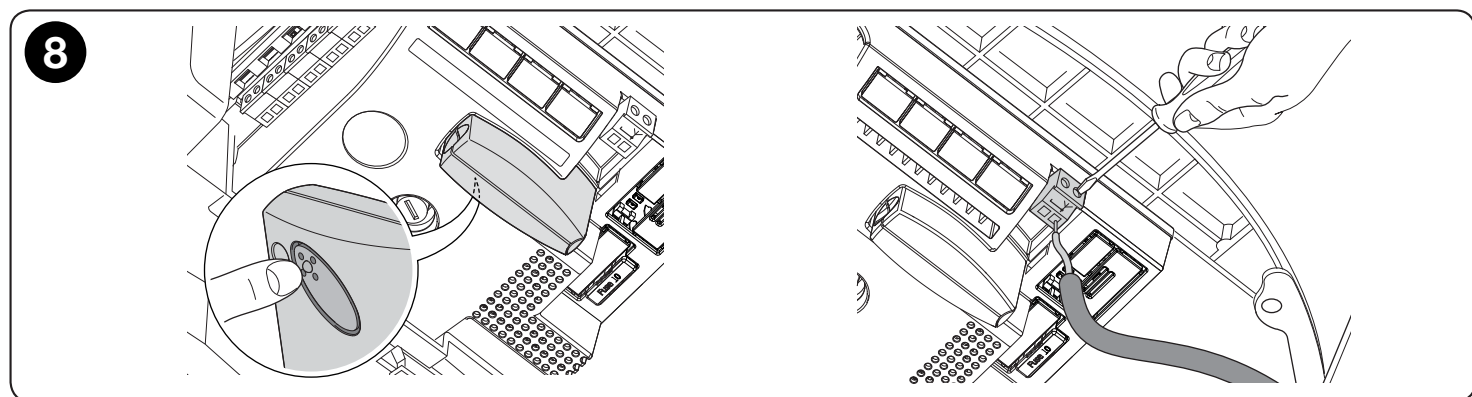

6.6 - Programování funkcí

Na řídicí jednotce zařízení SPIN jsou k dispozici některé programovatelné funkce; nastavování těchto funkcí se provádí prostřednictvím 4 tlačítek, která se nacházejí na řídicí jednotce, a je zobrazováno prostřednictvím 4 LED: L1...L4.

Funkce zařízení SPIN, nastavené ve výrobním závodě, by měly uspokojovat většinu potřeb, ale lze je také kdykoli změnit prostřednictvím vhodného postupu programování (viz odstavec 6.6.2).

6.6.1 - Funkce první úrovně (ZAP.-VYP.)

Tabulka 8 - Programovatelné funkce: první úroveň











LED	Funkce	Popis
L1	Automatické zavírání	Tato funkce umožňuje automatické zavření vrat po uplynutí nastavené doby pauzy; v rámci nastavení z výrobního závodu je Doba pauzy nastavena na 20 sekund, ale lze ji změnit na hodnotu 10, 20, 40 a 80 sekund (viz tabulka 10). Když je uvedena funkce zrušena, činnost je „poloautomatická“.
L2	Zavření po fotobuněce	Při uvolnění fotobuněk tato funkce způsobí „Automatické zavření“ s „Dobou pauzy“ 5 s, i když je doba pauzy naprogramována pro vyšší hodnoty.
L3	Síla motoru	Tato funkce umožňuje zvolit citlivost řízení síly motoru z důvodu jeho přizpůsobení typu vrat. Když je tato funkce aktivní, citlivost je vhodnější pro lehká vrata malých rozměrů. Když je tato funkce zrušena, citlivost je vhodnější pro těžká vrata velkých rozměrů. Když je tato funkce aktivována, pomocné světlo začne blikat a signalizovat tak, že musí být proveden cyklus načítání sil. Zadejte ovládací příkaz pro zahájení provedení 3 kompletních manévru.
L4	Pohotovostní režim	Tato funkce umožňuje maximálně snížit spotřebu; je užitečná zejména při činnosti se záložním akumulátorem. Když je tato funkce aktivována, po 1 minutě od ukončení manévru řídicí jednotka vypne výstup BlueBUS (tedy i příslušná zařízení) a všechny LED s výjimkou LED BlueBUS, která bude pomalu blikat. Po přijetí ovládacího příkazu řídicí jednotka obnoví kompletní činnost. Když je tato funkce zrušena, nebude docházet k žádné úspoře energie.

Během běžné činnosti zařízení SPIN jsou LED L1...L4 rozsvícené nebo zhasnuté v závislosti na stavu funkce, kterou zastupují; například L1 je rozsvícena, když je aktivní „Automatické zavírání“.

6.6.2 - Programování funkcí první úrovně (ZAP.-VYP.)

Všechny funkce první úrovně jsou z výrobního závodu nastaveny na „VYP.“, ale je možné je kdykoli změnit podle pokynů uvedených v tabulce 9. Při provádění uvedeného postupu dávejte pozor, protože mezi jedním a dalším stisknutím tlačítka máte k dispozici maximálně dobu 10 s, po jejichž uplynutí dojde automaticky k ukončení prováděného postupu a k uložení provedených změn ihned v okamžiku uplynutí uvedené doby.

Tabulka 9 - Informace pro změnu funkcí ZAP.-VYP.

01. Přidržte stisknuté tlačítko Set po dobu přibližně 3 s.	 3S
02. Uvolněte tlačítko Set , když LED L1 začne blikat.	 L1 
03. Stiskněte a uvolněte tlačítka ▲ nebo ▼, aby se blikající LED přesunula na LED, která představuje funkci určenou ke změně.	  
04. Stiskněte a uvolněte tlačítko Set pro změnu stavu funkce (krátké blikání = VYP.; dlouhé blikání = ZAP.).	  
05. Vyčkejte 10 s na ukončení programování z důvodu uplynutí časového limitu.	 10S

Poznámka: Body 3 a 4 mohou být zopakovány během samotné fáze nastavování z důvodu nastavení dalších funkcí na ZAP. nebo VYP.

6.6.3 - Funkce druhé úrovně (nastavitelné parametry)

Tabulka 10 - Programovatelné funkce: druhá úroveň









LED	Parametr	Úroveň	Hodnota	Popis
L1	Doba pauzy	L1	10 sekund	Nastavte dobu pauzy, tj. dobu před automatickým zavíráním. Na činnost zařízení má vliv pouze v případě, že je aktivní automatické zavírání.
		L2	20 sekund	
		L3	40 sekund	
		L4	80 sekund	
L2	Funkce SbS	L1	Otevírání - zastavení - zavírání - zastavení	Nastavte posloupnost ovládacích příkazů, přiřazených vstupu SbS nebo 1. rádiovému ovládacímu příkazu.
		L2	Otevírání - zastavení - zavírání - otevírání	
		L3	Činžákový režim	
		L4	Přítomnost osoby	
L3	Rychlost motoru	L1	Velmi pomalá	Nastavte rychlost motoru během běžného pohybu po dráze. Při změně rychlosti začne pomocné světlo blikat a signalizovat tak potřebu opětovného provedení cyklu načítání sil. V tomto případě zadejte ovládací příkaz otevírání/zavírání pro zahájení automatického postupu.
		L2	Pomalá	
		L3	Střední	
		L4	Rychlá	
L4	Výstup FLASH	L1	Kontrolka otevřených vrat	Slouží k volbě zařízení připojeného k výstupu FLASH
		L2	Maják	
		L3	Elektrické blokování	
		L4	Přísavka	

Poznámka: „■“ funkce nastavená ve výrobním závodě.

▲ Před připojením zařízení k výstupu „FLASH“ se ujistěte, že je naprogramována správná funkce. V opačném případě hrozí riziko poškození zařízení nebo řídicí jednotky.

6.6.4 - Nastavení druhé úrovně (nastavitelné parametry)

Nastavitelné parametry jsou z výrobního závodu nastaveny způsobem uvedeným v tabulce 10 s: „■“, ale je možné je kdykoli změnit podle pokynů uvedených v tabulce 11. Dávejte pozor při provádění uvedeného postupu, protože mezi jedním a dalším stisknutím tlačítka máte k dispozici maximálně dobu 10 s, po jejichž uplynutí dojde automaticky k ukončení prováděného postupu a k uložení provedených změn ihned v okamžiku uplynutí uvedené doby.

Tabulka 11 - Postup pro změnu nastavitelných parametrů	
01. Přidržte stisknuté tlačítko Set po dobu přibližně 3 s.	 3S
02. Uvolněte tlačítko Set , když LED L1 začne blikat.	
03. Stiskněte tlačítka ▲ nebo ▼, aby se blikající LED přemístila na „Vstupní LED“, která představuje parametr určený ke změně.	
04. Stiskněte a držte stisknuté tlačítko Set ; tlačítko Set je třeba držet stisknuté během všech kroků 5 a 6.	
05. Vyčkejte přibližně 3 s, dokud nedojde k rozsvícení LED, která představuje aktuální úroveň měněného parametru.	 3S
06. Stiskněte tlačítka ▲ nebo ▼ z důvodu přesunutí LED, která představuje hodnotu parametru.	
07. Uvolněte tlačítko Set	
08. Vyčkejte 10 s na ukončení programování z důvodu uplynutí časového limitu.	 10S
Poznámka: Body 03 a 07 mohou být zopakovány během samotné fáze nastavování z důvodu nastavení více parametrů	

6.7 - Uložení rádiových vysílačů do paměti

Každý rádiový vysílač je přijímačem rozeznán prostřednictvím „kódu“, kterým se liší od ostatních vysílačů. Proto je potřebná fáze „uložení do paměti“, jejímž prostřednictvím se přijímač připraví pro rozeznání každého jednotlivého vysílače. Uložení vysílačů do paměti může proběhnout ve 2 režimech: Režim 1 a Režim 2 (odstavec 7.7.1 a 7.7.3).





6.7.1 - Uložení vysílače do paměti v Režimu 1

V tomto režimu je funkce tlačítek vysílače pevně stanovena a každé tlačítko vysílače odpovídá v řídicí jednotce ovládacímu příkazu uvedenému v tabulce 12; provede se jediná fáze pro každý vysílač, přičemž budou uložena do paměti všechna jeho tlačítka; během této fáze není důležité, které tlačítko je stisknuto, a v paměti je obsazeno pouze jedno místo. V režimu 1 může obvykle vysílač ovládat jedinou automatizaci.

Poznámka: Jednokanálové vysílače disponují jediným tlačítkem T1, zatímco dvoukanálové vysílače mají k dispozici pouze tlačítka T1 a T2.

Tabulka 12 - Ovládací příkazy dostupné v Režimu 1	
Tlačítko	Příkaz
Tlačítko T1	SbS
Tlačítko T2	Částečné otevření
Tlačítko T3	Otevření
Tlačítko T4	Zavření

6.7.2 - Postup uložení do paměti v Režimu 1





Tabulka 13 - Postup uložení do paměti v Režimu 1	
01. Stiskněte a držte stisknuté tlačítko na přijímači (přibližně na 3 s).	 3S
02. Tlačítko uvolněte po rozsvícení LED na přijímači.	
03. Do 10 s stiskněte nejméně na 3 s kterékoli tlačítko vysílače, který má být uložen do paměti.	 3S
04. Když bylo uložení do paměti úspěšně ukončeno, LED na přijímači 3krát zabliká.	 X3
Když je třeba uložit do paměti další vysílače, zopakujte bod 3 v průběhu dalších 10 s. Fáze ukládání do paměti bude ukončena, když nebudou přijaty nové kódy po dobu 10 sekund.	

6.7.3 - Uložení vysílače do paměti v Režimu 2

V tomto režimu lze každému jednomu tlačítku vysílače přiřadit jeden z 15 možných ovládacích příkazů řídicí jednotky, uvedených v tabulce 14; pro každou fázi je do paměti uloženo pouze jedno tlačítko, a to to, které bylo stisknuto ve fázi uložení do paměti. V paměti je obsazeno pouze jedno místo pro každé tlačítko uložené do paměti.

Tabulka 14 - Ovládací příkazy dostupné v Režimu 2	
Příkaz 1	„Krokový režim“
Příkaz 2	„Částečné otevření“
Příkaz 3	„Otevření“
Příkaz 4	„Zavření“
Příkaz 5	„Stop“
Příkaz 6	„Činžákový krokový režim“
Příkaz 7	„Krokový režim s vysokou prioritou“
Příkaz 8	„Otevření a odjištění“
Příkaz 9	„Zavření a odjištění“
Příkaz 10	„Otevření a zajištění automatizace“
Příkaz 11	„Zavření a zajištění automatizace“
Příkaz 12	„Zajištění automatizace“
Příkaz 13	„Odjištění automatizace“
Příkaz 14	„Zapnutí časovače pomocného světla“
Příkaz 15	„Zapnutí-vypnutí pomocného světla“

6.7.4 - Postup uložení do paměti v Režimu 2







Tabulka 15 - pro uložení tlačítka vysílače do paměti v Režimu 2	
01. Stiskněte tlačítko přijímače tolikrát, kolikrát to odpovídá číslu požadovaného ovládacího příkazu podle tabulky 8.	 1...4
02. Zkontrolujte, zda LED přijímače zabliká tolikrát, kolikrát to odpovídá číslu požadovaného ovládacího příkazu.	 1...4
03. Do 10 s stiskněte nejméně na 3 s požadované tlačítko vysílače, který má být uložen do paměti.	 3S
04. Když bylo uložení do paměti úspěšně ukončeno, LED na přijímači 3krát zabliká.	 X3
Když je třeba uložit do paměti další vysílače pro stejný ovládací příkaz, zopakujte bod 3 v průběhu dalších 10 s. Fáze ukládání do paměti bude ukončena, když nebudou přijaty nové kódy po dobu 10 sekund.	

6.8 - „Vzdálené“ uložení do paměti

Je možné uložit nový vysílač bez přímého působení na tlačítko přijímače; za tímto účelem je třeba mít k dispozici dálkové ovládání, které je již uloženo v paměti a je funkční. Nový vysílač „zdedí“ parametry vysílače, který již byl uložen do paměti; proto v případě, že již byl první vysílač uložen v paměti v režimu 1, bude i nový vysílač uložen v režimu 1 a bude možné stisknout kterékoli tlačítko vysílačů. Když je však funkční vysílač již uložen do paměti v režimu 2, bude i nový vysílač uložen do paměti v režimu 2 a bude velmi důležité stisknout na prvním vysílači tlačítko týkající se požadovaného ovládacího příkazu a na druhém vysílači tlačítko, které má být tomuto ovládacímu příkazu přiřazeno.



⚠ Vzdažené uložení do paměti může proběhnout ve všech přijímačích, které se nacházejí v dosahu vysílače; proto je třeba udržovat napájený pouze ten, na který se prováděná operace vztahuje.

Se dvěma vysílači přejděte do dosahu automatizace a proveďte níže uvedené kroky:

Tabulka 16 - pro „vzdálené“ uložení vysílače do paměti	
01. Stiskněte nejméně na dobu 8 s tlačítko na novém rádiovém vysílači, a poté jej uvolněte.	 8S 
02. Pomalu třikrát stiskněte tlačítko na rádiovém vysílači, který je již uložen do paměti.	 3S  3S  3S
03. Pomalu jednou stiskněte tlačítko na novém rádiovém vysílači.	 1S
Nyní bude nový rádiový vysílač rozeznán přijímačem a přebere parametry, které měl vysílač, který již byl uložen v paměti. Když jsou přítomné další vysílače, které je třeba uložit do paměti, zopakujte všechny uvedené kroky pro každý nový vysílač.	

6.9 - Vymazání rádiových vysílačů z paměti

Tabulka 17 - pro vymazání všech vysílačů

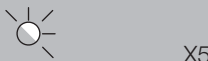
01. Stiskněte a držte stisknuté tlačítko na přijímači	
02. Vyčkejte na rozsvícení LED, poté na její zhasnutí, a dokud 3krát nezabliká	
03. Uvolněte tlačítko přesně během 3. blikání	
04. Když byl uvedený postup úspěšně dokončen, po několika sekundách LED 5krát zabliká.	

7 KOLAUDACE A UVEDENÍ DO PROVOZU

Jedná se o nejdůležitější fáze realizace automatizace pro zajištění maximální bezpečnosti zařízení.

Musí být provedeny kvalifikovaným a zkušeným personálem, který bude muset určit zkoušky potřebné pro kontrolu přijatých řešení z hlediska existujících rizik a pro kontrolu dodržování zákonů, předpisů a nařízení: především všech požadavků norem EN 13241-1, EN 12445 a EN 12453.

Přídavná zařízení musí být podrobena specifické kolaudaci z hlediska funkčnosti i správné interakce se zařízením SPIN: vycházejte z návodů k jednotlivým zařízením.

7.1 Kolaudace

Kolaudace může být použita také pro pravidelnou kontrolu zařízení, která tvoří automatizaci. Každá jednotlivá součást automatizace (citlivé okraje, fotobuňky, prvky nouzového zastavení apod.) vyžaduje specifickou fázi kolaudace; u těchto zařízení proveďte postupy uvedené v příslušných návodech.

Proveďte kolaudaci níže uvedeným způsobem:

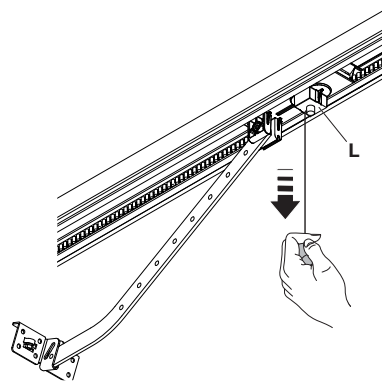
01.	Zkontrolujte, zda je přísně dodržován obsah kapitoly 1 „UPOZORNĚNÍ“.	
02.	Odjistěte garážová vrata potáhnutím pojistného lanka směrem dolů a zkontrolujte, zda je možné manuálně pohybovat vrata při otevírání a zavírání s použitím síly nepřekračující 225 N.	
03.	Znovu uchyťte vozík motoru.	
04.	S použitím voliče, rádiového vysílače nebo ovládací šňůrky proveďte zkoušky zavření a otevíření a zkontrolujte, zda reálný pohyb odpovídá očekávanému pohybu.	
05.	Je vhodné provést více zkoušek z důvodu vyhodnocení posuvu vrat a případných chyb montáže nebo seřízení i z důvodu odhalení přítomnosti případných bodů tření.	
06.	Postupně zkontrolujte správnou činnost každého bezpečnostního zařízení, které je součástí zařízení automatizace (fotobuňky, citlivé okraje apod.). Především skutečnost, zda při zásahu zařízení LED „BlueBUS“ na řídicí jednotce 2krát rychle zabliká pro potvrzení identifikace události řídicí jednotkou.	
07.	Kontrolu funkčnosti fotobuněk a hlavně absence kolizních situací s jinými zařízeními provedete tak, že projdete válcem o průměru 5 cm a délce 30 cm po optické ose nejdříve v blízkosti vysílače, poté v blízkosti přijímače a na závěr ve středu mezi nimi a zkontrolujete, zda ve všech případech dojde k zásahu bezpečnostního prvku a k přechodu z aktivního stavu do stavu alarmu a opačně; na závěr zkontrolujte, zda v řídicí jednotce dojde k očekávanému úkonu; například k tomu, že manévr zavírání způsobí změnu směru pohybu.	
08.	Pokud byly nebezpečné situace, způsobené pohybem vrat, odvráceny prostřednictvím omezení síly nárazu, je třeba odměřit sílu podle pokynů uvedených v normě EN 12445. Když jsou regulace „Rychlosti“ a řízení „Síly motoru“ použity jako pomoc pro systém omezení síly nárazu, zkuste najít regulaci, která nabídne nejlepší výsledky.	

7.2 - Uvedení do provozu

Uvedení do provozu může proběhnout až poté, co budou všechny fáze kolaudace provedeny s kladným výsledkem (odstavec 7.1). Není dovoleno částečné uvedení do provozu nebo uvedení do provozu v „provizorních“ situacích.

01.	Vytvořte a uschovejte (nejméně na dobu 10 let) technický spis automatizace, jehož součástí musí být: celkový výkres automatizace, schéma elektrického zapojení, analýza rizik a příslušná přijatá řešení, prohlášení o shodě výrobce všech použitých zařízení (v případě zařízení SPIN použijte přiložené ES prohlášení o shodě); kopii návodu k použití a plán údržby automatizace.
02.	Přípevněte trvalým způsobem na garážová vrata štítek nebo ceduli s uvedením úkonů potřebných pro odjištění a manuální manévr (použijte obrázky, které jsou uvedeny v návodu 'Pokyny a upozornění pro uživatele elektropřevodovky SPIN').
03.	Trvalým způsobem aplikujte na vrata štítek nebo ceduli s vedle uvedeným obrázkem (minimální výška 60 mm): 
04.	S použitím voliče s klíčem, vysílače nebo tlačítek řídicí jednotky proveďte zkoušky zavření a otevření garážových vrat a zkontrolujte, zda reálný pohyb odpovídá očekávanému pohybu.
05.	Umístěte na garážová vrata štítek, na kterém jsou uvedeny minimálně tyto údaje: typ automatizace, název a adresa výrobce (odpovědného za uvedení do provozu), výrobní číslo, rok výroby a označení 'CE'.
06.	Vyplňte a doručte vlastníkovi automatizace prohlášení o shodě automatizace.
07.	Doručte vlastníkovi automatizace 'návod k použití' (oddělitelná vložka).
08.	Zajistěte doručení plánu údržby majiteli automatizace.
09.	Nastavení síly je důležité pro bezpečnost a musí být provedeno s maximální pečlivostí kvalifikovanými osobami. Důležitá informace! - Nastavení na vyšší hodnoty síly, než jsou povolené hodnoty, může způsobit poranění osob nebo zvířat nebo poškození majetku. Nastavte sílu na dostupné minimum, což umožní rychlé a bezpečné zaznamenání případných překážek.
10.	Před uvedením automatizace do provozu vhodně a v písemné podobě informujte vlastníka o přetrvávajících nebezpečích a rizicích.

8 PODROBNĚJŠÍ INFORMACE

8.1 - Přidání nebo odebrání zařízení

Do automatizace se zařízením SPIN lze kdykoli přidat nebo z ní odstranit jednotlivá zařízení. Zejména ke sběrnici „BlueBUS“ a vstupu „STOP“ lze připojit různá zařízení, jak je uvedeno níže:

Vstup STOP

Vstup STOP způsobuje okamžité zastavení manévru, po němž dojde ke krátké změně směru. K tomuto vstupu lze připojit zařízení s výstupem, který je tvořen kontaktem spínacího typu „NA“, kontaktem rozpínacího typu „NC“, optická zařízení („Opto senzor“) nebo zařízení s výstupem s konstantním odporem 8,2 k Ω , například citlivé okraje. Během fáze načítání řídicí jednotka rozezná typ zařízení připojeného ke vstupu Stop a poté během běžného použití automatizace provede Zastavení, když zaznamená změnu vůči načítanému stavu.

Tak jako v případě sběrnice BlueBUS řídicí jednotka rozezná typ zařízení připojeného ke vstupu STOP během fáze načítání (viz odstavec 6.2); následně bude způsoben STOP, a to při jakékoli změně vůči zaznamenanému stavu.

Prostřednictvím příslušných opatření lze připojit ke vstupu STOP více zařízení, a to také různého druhu:

- Více zařízení se Spínacím kontaktem lze propojit vzájemně paralelně bez jakéhokoli omezení množství.
- Více zařízení s Rozpínacím kontaktem lze propojit vzájemně do série bez jakéhokoli omezení množství.
- Když se zde nachází více než 2 zařízení, musí být všechna propojena „do kaskády“ s jediným koncovým rezistorem o hodnotě 8,2 k Ω .
- Je možné použít kombinaci Spínacího a Rozpínacího kontaktu paralelním zapojením dvou kontaktů s upozorněním, že je třeba zapojit do série k Rozpínacímu kontaktu rezistor 8,2 k Ω (to umožňuje také použití kombinace 3 zařízení: Spínacího, Rozpínacího a 8,2k Ω). Pro připojení optického zařízení postupujte dle pokynů uvedených na obr. 9. Maximální proud dodávaný na vedení 12 V --- je 40 mA.

⚠ Upozornění! - Když chcete zaručit kategorii 3 bezpečnosti vůči poruchám podle normy EN 13849-1, je třeba používat výhradně optická zařízení („Opto Sensor“) nebo zařízení s výstupem s konstantním odporem 8,2 k Ω .

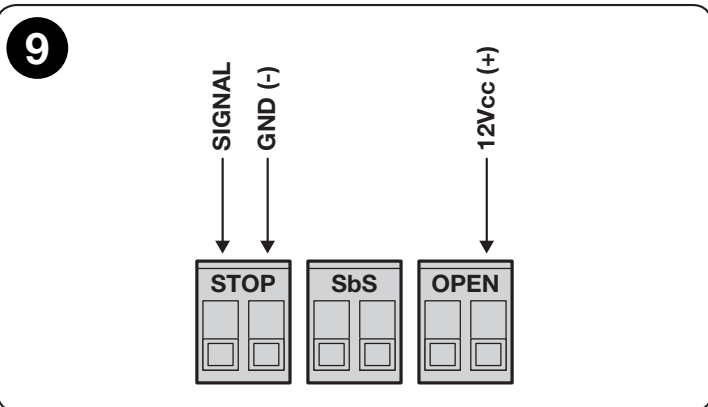

Fotobuňky

System sběrnice „BlueBUS“ umožňuje prostřednictvím adresování příslušnými přemostovacími vodiči rozeznání fotobuněk ze strany řídicí jednotky a přiřazení správné zaznamenávací funkce.

Operaci adresování je třeba provést na vysílači i na přijímači (umístěním přemostovacích vodičů stejným způsobem) a kontrolou existence případných dalších dvojic fotobuněk se stejnou adresou.

V automatizaci pro nevyčnávající sekční nebo výklopná vrata je možné nainstalovat fotobuňky podle pokynů uvedených v tabulce 18. V automatizaci s vyčnívajícími výklopnými vraty je třeba vycházet z následujícího obrázku.

Ftb 2 a Ftb 2II se používají ve speciálních instalacích, které vyžadují kompletní ochranu automatizace, a to i při otevírání. Po instalaci nebo po odstranění fotobuněk bude třeba provést v řídicí jednotce fázi načítání v souladu s popisem uvedeným v odstavci 7.1.

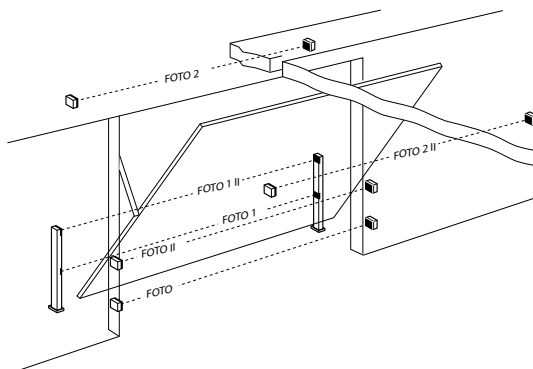
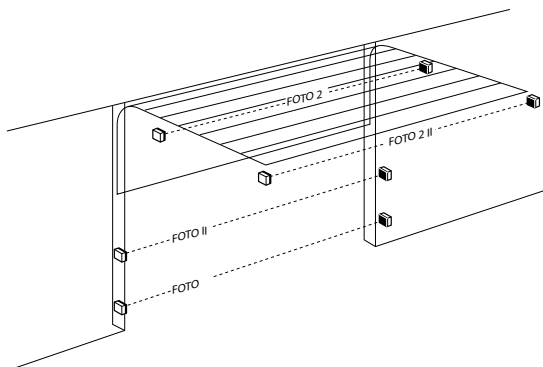

BlueBUS

BlueBUS je sběrnice, která umožňuje provádět připojení kompatibilních zařízení prostřednictvím pouhých dvou vodičů, kterými je přenášeno elektrické napájení i signály komunikace. Všechna zařízení jsou připojena paralelně k samotným 2 vodičům BlueBUS a bez nutnosti dodržení jakékoli polarity; každé zařízení je rozeznáno jednotlivě, protože během instalace mu je přiřazena specifická adresa. Ke sběrnici BlueBUS lze připojit například: fotobuňky, bezpečnostní zařízení, ovládací tlačítka, signalizační kontrolky apod.

Řídicí jednotka zařízení SPIN rozezná po jednom všechna připojená zařízení prostřednictvím vhodné fáze načítání a je schopna mimořádně bezpečně zaznamenat všechny možné poruchy.

Z tohoto důvodu bude třeba při každém přidání nebo odpojení zařízení k/ze sběrnici/e BlueBUS provést v centrále fázi načítání v souladu s popisem v odstavci 8.2.





Tabulka 18 - Adresy fotobuněk

Fotobuňka	Přemostovací vodiče	Fotobuňka	Přemostovací vodiče
FOTO Vnější fotobuňka h = 50 se zásahem při zavření obrácení směru pohybu při otevírání		FOTO 2 Vnější fotobuňka se zásahem při otevření obrácení směru pohybu při zavírání	
FOTO II Vnější fotobuňka h = 100 se zásahem při zavření obrácení směru pohybu při otevírání		FOTO 2 II Vnitřní fotobuňka se zásahem při otevření obrácení směru pohybu při zavírání	
FOTO 1 Vnitřní fotobuňka h = 50 se zásahem při zavření i při otevření dočasné zastavení a obrácení směru pohybu na „otevírání“		FOTO 3 Jediná fotobuňka se zásahem při otevírání i při zavírání (dočasné zastavení a obrácení směru pohybu na 'oteví- rání')	
FOTO 1 II Vnitřní fotobuňka h = 100 se zásahem při zavření i při otevření dočasné zastavení a obrácení směru pohybu na „otevírání“		FA1 Fotobuňka pro ovládání otevírání (přerušte přemostovací vodič A na zadní straně karet TX a RX)	
FA2 Fotobuňka pro ovládání otevírání (přerušte přemostovací vodič A na zadní straně karet TX a RX)			

8.2 - Načítání dalších zařízení

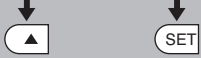
Obvykle je operace načítání zařízení připojených ke sběrnici BlueBUS a ke vstupu STOP prováděna během fáze instalace; když jsou však přidána nebo odstraněna některá zařízení, je možné znovu provést načítání níže uvedeným způsobem:

Tabulka 19 - Informace pro načítání dalších zařízení

01. Stiskněte a držte stisknutá tlačítka ▲ a Set	
02. Uvolněte tlačítka, když LED L1 a L2 začnou blikat velmi rychle (přibližně po 3 s).	
03. Vyčkejte pár sekund, dokud řídicí jednotka neukončí načítání zařízení.	
04. Po ukončení načítání LED L1 a L2 přestanou blikat, LED STOP musí zůstat rozsvícena, zatímco LED L1... L4 se rozsvítí na základě stavu funkcí ZAP.-VYP., které představují.	
<p>⚠ Po přidání nebo odstranění zařízení je třeba znovu provést kolaudaci automatizace podle pokynů uvedených v odstavci 7.1.</p>	

8.3 - Připojení dalších zařízení

Napájení externích zařízení

Když chcete napájet externí zařízení (bezdotykový čítač pro karty a transpondéry nebo podsvícení voliče s klíčem), je možné připojit zařízení k řídicí jednotce výrobku v souladu s obr. 2. Napájecí napětí je 30 V \pm 20 %, -50 %, s maximálním dostupným proudem 100 mA (obrázek 10).

Připojení programovacího zařízení

K řídicí jednotce je možné připojit programovací zařízení Oview prostřednictvím rozhraní IBT4N, a to použitím kabelu sběrnice se 4 elektrickými vodiči. Toto zařízení umožňuje kompletní a rychlé naprogramování funkcí, nastavení parametrů, aktualizaci firmwaru řídicí jednotky, diagnostiku pro případnou nesprávnou činnost a plánovanou údržbu.

Oview může spolupracovat s řídicí jednotkou v maximální vzdálenosti do přibližně 100 m.

Když je více řídicích jednotek vzájemně propojených v síti 'BusT4', po připojení programovacího zařízení Oview k jedné z těchto řídicích jednotek je možné zobrazit na displeji všechny řídicí jednotky připojené do sítě (maximálně 16 řídicích jednotek).

Programovací zařízení Oview může zůstat připojeno k řídicí jednotce také během běžné činnosti automatizace, což uživateli umožní zadávat příkazy prostřednictvím specifického menu.

Pokud je součástí řídicí jednotky rádiový přijímač OXI, programovací zařízení Oview dále umožňuje přístup k parametrům uloženým v tomto přijímači.

⚠ Upozornění! - Před připojením rozhraní IBT4N je třeba vypnout elektrické napájení řídicí jednotky z elektrické sítě.

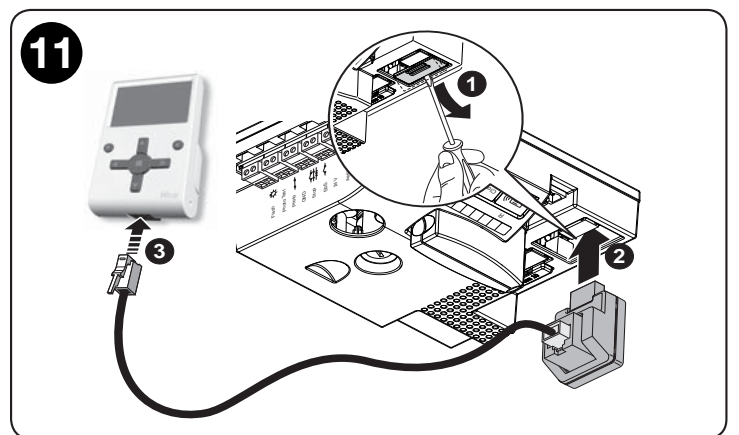
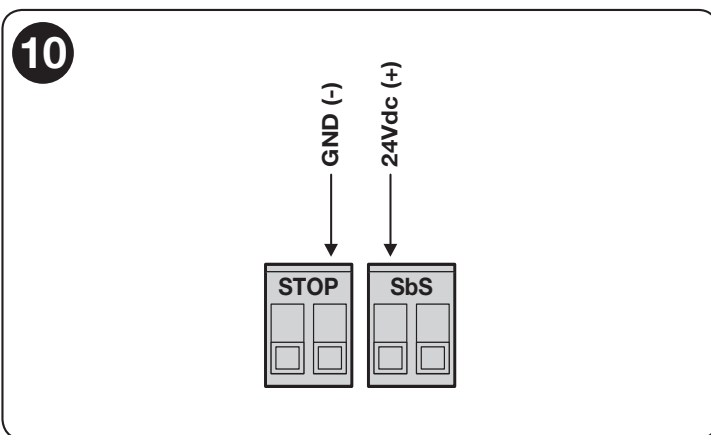

8.4 - Speciální funkce

Funkce „Otevřít vždy“

Funkce „Otevřít vždy“ je charakteristikou řídicí jednotky, která umožňuje vždy ovládat jeden manévr otevření, když ovládací příkaz „Krokový režim“ trvá déle než 3 sekundy; je to užitečné například pro připojení kontaktu nastavovacích hodin ke svorce SbS, aby se vrata udržela v otevřeném stavu po celou dobu určitého časového pásma. Tato vlastnost je platná bez ohledu na naprogramování vstupu SbS (viz parametr „Funkce SbS“ v tabulce 10).



Funkce „Pohybovat v každém případě“

V případě, že by bezpečnostní zařízení nefungovalo správně nebo bylo nepoužitelné, je vždy možné ovládat vrata a pohybovat jimi v režimu „Přítomnost osoby“: Přečtěte si odstavec „Ovládání s vyřazenými ochranami“, který se nachází v příloze „Návod k použití“.

8.5 - Úplné vymazání paměti

Když je třeba provést úplné vymazání paměti a obnovit hodnoty z výrobního závodu, proveďte níže uvedený postup při zastaveném motoru:

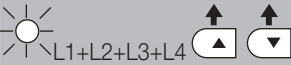
Tabulka 20 - Úplné vymazání paměti

01. Přidržte současně stisknutá tlačítka ▲ a ▼	
02. Při současném rozsvícení všech LED uvolněte tlačítka (přibližně 5 s).	
03. Po ukončení uvedeného postupu budou LED L1 a L2 blikat.	
⚠ Po úplném vymazání je možné znovu zahájit postup načítání zařízení a načítání poloh.	

8.6 - Příslušenství

Pro zařízení SPIN je k dispozici volitelné příslušenství.

Přečtěte si katalog výrobků firmy Nice S.p.A., ve kterém je uveden kompletní a aktualizovaný seznam příslušenství.

Záložní akumulátory PS124

- PS124 Záložní akumulátor 24 V - 1,2 Ah s vestavěnou nabíječkou akumulátoru.

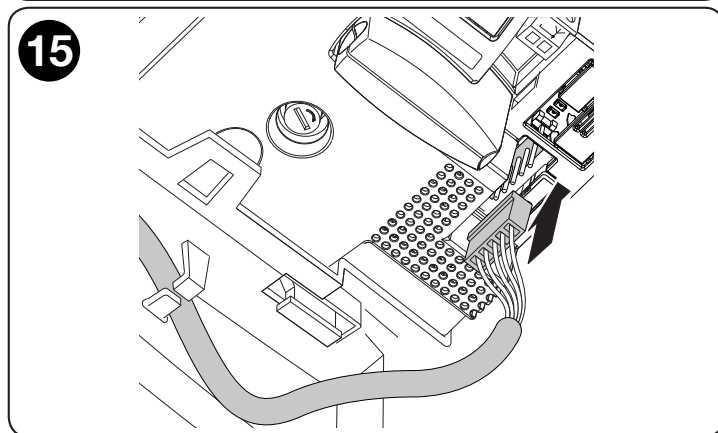
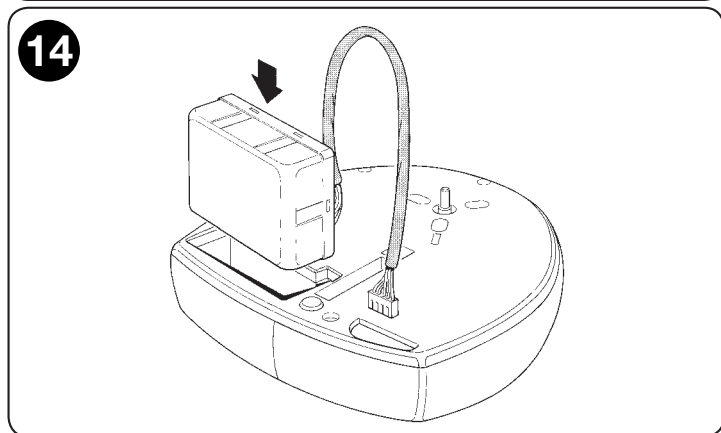
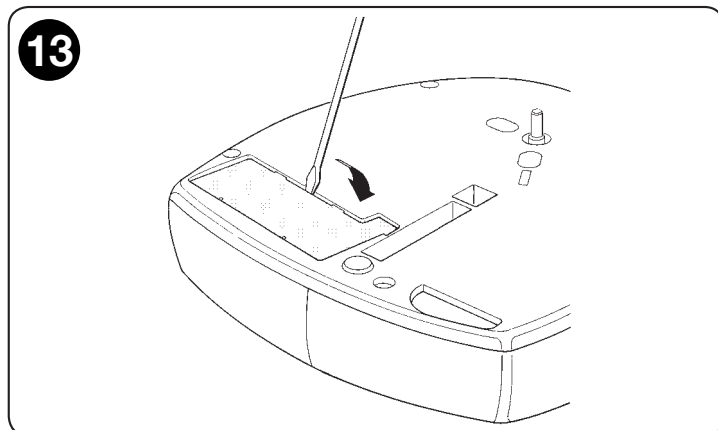
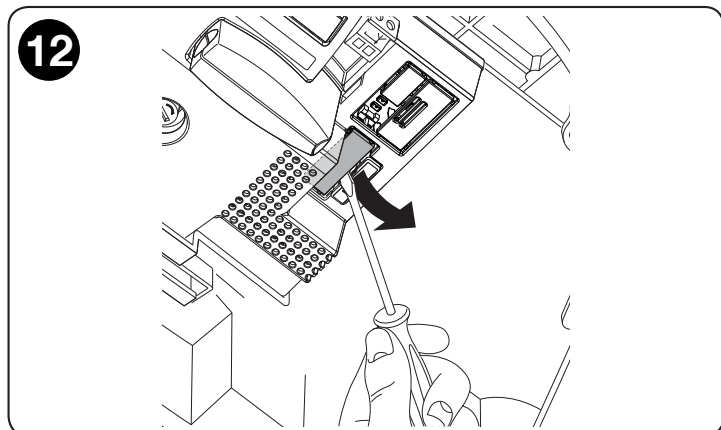

Některá zařízení nabízejí přímo specifické signalizace, jejichž prostřednictvím je možné rozeznat stav činnosti nebo případnou poruchu.

9.1 - Signalizace prostřednictvím majáku a pomocného světla

Když je výstup FLASH nastaven a připojí se k němu maják, během manévrů blikne jednou za sekundu; výskyt poruch bude signalizován kratšími bliknutími; bliknutí se zopakují dvakrát a jsou oddělena pauzou jedné sekundy.

Stejně diagnostické signalizace provádí pomocné světlo a ČERVENÁ LED BlueBUS.

Tabulka 21 - Signalizace na majáku FLASH

Rychlá bliknutí	Příčina	ÚKON
1 bliknutí pauza 1 sekunda 1 bliknutí	Chyba na BlueBUS	Zařízení připojená k BLUEBUS, zjištěná během kontroly na začátku manévru, neodpovídají zařízením uloženým do paměti během načítání. Je možné, že došlo k výskytu poruch; zkontrolujte a vyměňte vadná zařízení. Když byly provedeny změny, je třeba zopakovat načítání (8.2 Načítání dalších zařízení).
2 bliknutí pauza 1 sekunda 2 bliknutí	Zásah fotobuňky	Při zahájení manévru jedna nebo více fotobuněk neposkytuje podmiňovací signál pro pohyb; zkontrolujte přítomnost překážek. Během pohybu se jedná o běžný jev, je-li přítomna překážka.
3 bliknutí pauza 1 sekunda 3 bliknutí	Zásah omezovače „Síly motoru“	Během pohybu garážových vrat bylo zaznamenáno větší tření; zkontrolujte příčinu. Případně zvýšte hodnotu 'Síla motoru' nebo snižte hodnotu 'Citlivost na zaznamenání překážek'.
4 bliknutí pauza 1 sekunda 4 bliknutí	Zásah vstupu STOP	Na začátku manévru nebo během pohybu došlo k zásahu vstupu STOP; zkontrolujte příčinu tohoto zásahu
5 bliknutí pauza 1 sekunda 5 bliknutí	Chyba v interních parametrech elektronické řídicí jednotky	Před zadáním ovládacího příkazu vyčkejte nejméně 30 sekund; když uvedený stav přetrvává, mohlo by se jednat o vážnou poruchu, při které je třeba provést výměnu elektronické karty.
6 bliknutí pauza 1 sekunda 6 bliknutí	Došlo k překročení maximální mezní hodnoty počtu manévrů za hodinu.	Vyčkejte několik minut na návrat omezovače manévrů pod maximální mezní hodnotu
7 bliknutí pauza 1 sekunda 7 bliknutí	Výskyt chyby v interních elektrických obvodech	Odpojte na několik sekund všechny napájecí obvody a zkuste zadat ovládací příkaz; když uvedený stav přetrvává, mohlo by se jednat o vážnou poruchu na kartě nebo na kabeláži motoru. Proveďte potřebné kontroly a případně výměny.
8 bliknutí pauza 1 sekunda 8 bliknutí	Je již přítomen jeden příkaz, který neumožňuje provádění dalších příkazů	Zkontrolujte druh příkazu, který je nepřetržitě přítomen; například by se mohlo jednat o příkaz z hodin na vstupu „krokového režimu“.
9 bliknutí pauza 1 sekunda 9 bliknutí	Zajištění automatizace	Vyšlete příkaz 'Odjištění automatizace' nebo příkaz na manévr s 'Krokovým režimem s Vysokou prioritou'.
10 bliknutí pauza 1 sekunda 10 bliknutí	Během načítání poloh není zaznamenán žádný proudový odběr motoru.	Zkontrolujte, zda je řídicí jednotka vložena správně až na doraz do svého uložení.

9.2 - Signalizace na řídicí jednotce

Na řídicí jednotce SPIN se nachází série LED, přičemž každá z nich může zajišťovat speciální signalizace, a to během běžné činnosti i při výskytu poruchy.

Tabulka 22 - LED na svorkách řídicí jednotky

Zelená/červená LED BLUEBUS	Příčina	ÚKON
Zhasnutá	Porucha	Zkontrolujte, zda je přítomno napájení. Zkontrolujte, zda nedošlo k zásahu pojistek; v takovém případě zkontrolujte příčinu poruchy a poté je nahraďte jinými se stejnou jmenovitou hodnotou
Rozsvícená	Vážná porucha	Došlo k výskytu vážné poruchy; zkuste na několik sekund vypnout řídicí jednotku; když uvedený stav přetrvává, znamená to, že je přítomna porucha a je třeba provést výměnu elektronické karty
Jedno bliknutí za sekundu	Všechno je v pořádku	Běžná činnost řídicí jednotky
2 rychlá bliknutí	Došlo ke změně stavu na vstupech	Jedná se o běžný jev při změně jednoho ze vstupů: SbS, STOP, zásah fotobuněk nebo použití rádiového vysílače.
Červená LED = Série blikání oddělených sekundovou pauzou	Různé	Jedná se o stejnou signalizaci jako na majáku nebo na pomocném světle. Viz Tabulka 21
Červená LED - delší rychlé blikání	Zkrat na svorce BlueBUS	Odpojte svorku a zkontrolujte příčinu zkratu na připojení BlueBUS. Po odstranění zkratu začne po uplynutí desítky sekund LED znovu blikat.

LED STOP (červená)	Příčina	ÚKON
Zhasnutá	Zásah vstupu STOP	Zkontrolujte zařízení připojená ke vstupu STOP
Rozsvícená	Všechno je v pořádku	Vstup STOP je aktivován
LED SbS	Příčina	ÚKON
Zhasnutá	Zásah vstupu SbS	Vstup SbS není aktivován
Rozsvícená	Všechno je v pořádku	Jedná se o běžný jev, když je aktivováno zařízení připojené ke vstupu SbS
LED OPEN	Příčina	ÚKON
Zhasnutá	Všechno je v pořádku	Vstup OPEN není AKTIVOVÁN
Rozsvícená	Zásah vstupu OPEN	Jedná se o běžný jev, když je aktivováno zařízení připojené ke vstupu OPEN

Tabulka 23 - LED na tlačítkách řídicí jednotky

LED 1	Popis
Zhasnutá	Během běžné činnosti informuje o tom, že „Automatické zavírání“ není aktivováno
Rozsvícená	Během běžné činnosti informuje o tom, že „Automatické zavírání“ je aktivováno
Bliká	<ul style="list-style-type: none"> • Probíhá programování funkcí • Když bliká současně s L2, znamená to, že je třeba provést fázi načítání zařízení (Viz odstavec „6.2 Načítání zařízení“).
LED 2	Popis
Zhasnutá	Během běžné činnosti informuje o tom, že funkce „Zavřít po Ftb“ není aktivována.
Rozsvícená	Během běžné činnosti informuje o tom, že funkce „Zavřít po Ftb“ je aktivována.
Bliká	<ul style="list-style-type: none"> • Probíhá programování funkcí • Když bliká současně s L1, znamená to, že je třeba provést fázi načítání zařízení (Viz odstavec „6.2 Načítání zařízení“).
LED 3	Popis
Zhasnutá	Během běžné činnosti informuje o funkci „Síla motoru“ pro „těžká“ vrata.
Rozsvícená	Během běžné činnosti informuje o funkci „Síla motoru“ pro „lehká“ vrata.
Bliká	<ul style="list-style-type: none"> • Probíhá programování funkcí • Když bliká spolu s L4, signalizuje potřebu provedení fáze načítání poloh otevření a zavření vrat (viz odstavec „6.3 Načítání poloh otevření a zavření vrat“).
LED 4	Popis
Zhasnutá	Během běžné činnosti informuje o tom, že „Pohotovostní režim“ není aktivován.
Rozsvícená	Během běžné činnosti informuje o tom, že „Pohotovostní režim“ je aktivován.
Bliká	<ul style="list-style-type: none"> • Probíhá programování funkcí • Když bliká spolu s L3, signalizuje potřebu provedení fáze načítání délky křídla vrat (viz odstavec „6.3 Načítání poloh otevření a zavření vrat“).

10 JAK POSTUPOVAT V PŘÍPADĚ...

V níže uvedené tabulce lze najít pokyny pro zvládnutí případů nesprávné činnosti, se kterými se lze setkat během instalace nebo v důsledku poruchy.

Tabulka 24 - Identifikace závad

Problém	Řešení
Rádiový vysílač neovládá vrata a LED na vysílači se nerozsvítí	Zkontrolujte, zda baterie vysílače nejsou vybité, a dle potřeby je vyměňte.
Rádiový vysílač neovládá vrata, ale LED na vysílači se rozsvítí.	Zkontrolujte, zda je vysílač správně uložen do paměti rádiového přijímače.
Není ovládán žádný manévr a LED „BlueBUS“ neblíká	Zkontrolujte, zda je zařízení SPIN řádně napájeno z elektrické sítě s napětím 230 V. Zkontrolujte, zda pojistky F1 a F2 nejsou spálené; v takovém případě zkontrolujte příčinu poruchy a nahradte je jinými se stejnou jmenovitou hodnotou proudu a se stejnými charakteristikami.
Není ovládán žádný manévr a maják je zhasnutý	Zkontrolujte, zda došlo skutečně k přijetí ovládacího příkazu. Když se ovládací příkaz dostane na vstup SbS, příslušná LED „SbS“ se musí rozsvítit; při použití rádiového vysílače musí LED „BlueBus“ dvakrát rychle bliknout.
Nedochází k zahájení manévru a pomocné světlo párkrát zabliká	Spočítejte počet bliknutí a zkontrolujte, zda je v souladu s informacemi uvedenými v tabulce 25.
Manévr je zahájen, ale ihned dojde ke krátké změně směru pohybu	Zvolená síla by mohla být příliš nízká pro pohyb vrat. Zkontrolujte, zda nic nepřekáží pohybu a zda případně není potřebná větší síla.

Manévr je proveden, ale zařízení připojené k výstupu FLASH nefunguje.

Zkontrolujte, zda je zařízení připojené k výstupu „FLASH“ opravdu to, které bylo nastaveno.
Zkontrolujte, zda v době, kdy by zařízení mělo být napájeno, je napájecí svorka zařízení opravdu pod napětím; je-li přítomno napětí, problém je způsoben zařízením, které je třeba vyměnit za jiné se stejnými parametry.
Když očekávané napětí chybí, znamená to, že na výstupu dochází k elektrickému přetížení. Zkontrolujte, zda nedochází ke zkratu na kabelu.

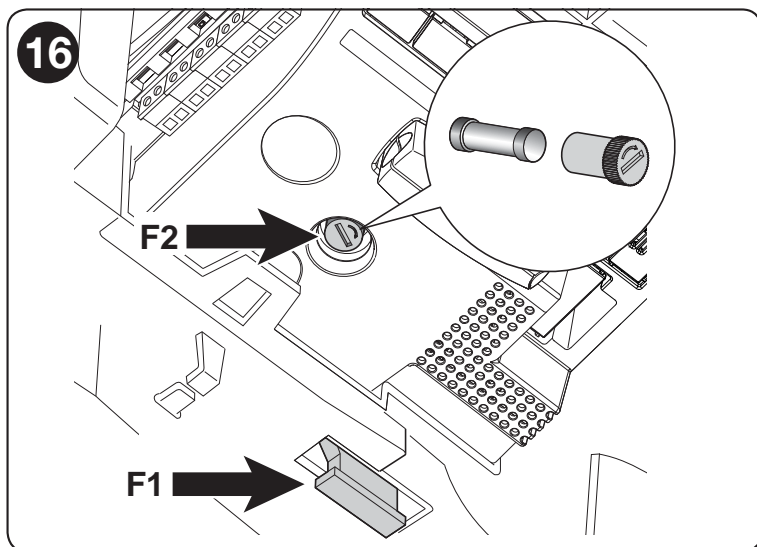

11 LIKVIDACE VÝROBKU

Tento výrobek je nedílnou součástí automatizace a musí být zlikvidován spolu s ní.

Jako v případě úkonů instalace musí být i po skončení životnosti tohoto výrobku provedeny úkony závěrečné demontáže, a to kvalifikovaným personálem.

Tento výrobek je tvořen různými druhy materiálů: některé mohou být recyklovány, jiné musí být zlikvidovány. Je třeba se informovat o systémech recyklace nebo likvidace, určených nařízenými, která platí na vašem území pro tuto kategorii výrobku.

⚠ UPOZORNĚNÍ! - Některé části výrobku mohou obsahovat znečišťující nebo nebezpečné látky, které by v případě úniku do životního prostředí mohly způsobit škodlivé následky na samotném životním prostředí i na lidském zdraví.



Jak informuje vedle zobrazený symbol, je zakázáno odhazovat tento výrobek do běžného domovního odpadu. Proveďte 'separovaný sběr' za účelem likvidace podle nařízení platných na vašem území nebo doručte výrobek zpět prodejci při nákupu nového obdobného výrobku.

⚠ UPOZORNĚNÍ! - Nařízení platná na místní úrovni mohou počítat s výraznými sankcemi v případě nesprávné likvidace tohoto výrobku.

12 ÚDRŽBA

V této kapitole jsou uvedeny informace pro realizaci plánu údržby zařízení SPIN.

Po zachování konstantní úrovně bezpečnosti a pro zajištění maximální životnosti celé automatizace je potřebná pravidelná údržba.

⚠ Údržba musí být prováděna za kompletního dodržování bezpečnostních pokynů uvedených v tomto návodu i nařízení platných zákonů a norem.

U dalších zařízení, odlišných od zařízení SPIN, postupujte dle pokynů uvedených v příslušných plánech údržby.

01.	U zařízení SPIN je potřebná plánovaná údržba maximálně do 6 měsíců nebo 3000 manévruů od předchozí údržby:
02.	Odpojte jakýkoli zdroj elektrického napájení včetně záložních akumulátorů.
03.	Zkontrolujte stav opotřebení všech materiálů, které tvoří automatizaci, s mimořádným důrazem na projevy eroze nebo oxidace součástí konstrukce; nahradte díly, které neposkytují dostatečné záruky.
04.	Zkontrolujte stav opotřebení pohybujících se součástí: řemen, vozík motoru, pastorek a všechny součásti vrat; vyměňte opotřebené díly.
05.	Znovu připojte zdroje elektrického napájení a proveďte všechny zkoušky a kontroly uvedené v odstavci „6.1“.

13 TECHNICKÉ PARAMETRY

Za účelem zlepšování svých výrobků si firma Nice S.p.A. vyhrazuje právo možnosti provedení změny technických parametrů v kterémkoli okamžiku a bez předběžného upozornění, avšak při zachování funkcí a cílového použití.

Všechny uvedené technické parametry se vztahují na teplotu prostředí 20 °C (± 5 °C).

Technické parametry: SPIN			
Modelový typ	SN6021	SN6031	SN6041
Typ	Elektromechanická elektropřevodovka pro automatický pohyb garážových vrat pro rezidenční použití, vybavená elektronickou řídicí jednotkou		
Pastorek	Průměr 9,5 mm, 28 zubů; pro vedení SNA30, SNA30C, SNA6 a vedení z výbavy SPIN20KCE, SPIN30 a SPIN40.		
Maximální špičkový krouticí moment [odpovídá schopnosti vyprodukovat sílu potřebnou k uvedení křídla vrat do pohybu]	11,7 Nm [650 N]	14,4 Nm [800 N]	18 Nm [1 000 N]
Jmenovitý krouticí moment [odpovídá schopnosti vyprodukovat sílu potřebnou k udržení křídla vrat v pohybu]	5,85 Nm [345 N]	7,2 Nm [425 N]	9 Nm [560 N]
Rychlost naprázdno [odpovídá naprogramované rychlosti pohybu „Rychlá“]	106 ot./min [0,20 m/s] Řídicí jednotka umožňuje nastavit 4 rychlosti, které odpovídají přibližně 100 % - 85 % - 70 % - 55 %		
Rychlost při jmenovitém krouticím momentu [odpovídá naprogramované rychlosti pohybu „Rychlá“]	53 ot./min [0,08 m/s]		
Maximální frekvence cyklů činnosti	50 cyklů/den (řídicí jednotka omezuje počet cyklů na maximální hodnotu uvedenou v tabulkách 4 a 5)		
Maximální doba plynulé činnosti	4 minuty (řídicí jednotka omezuje nepřetržitou činnost na maximální hodnotu uvedenou v tabulkách 4 a 5)		
Vymezení použití	Obecně platí, že zařízení SPIN umožňuje automatizaci sekčních nebo výklopných vrat, jejichž rozměry spadají do rozmezí uvedeného v tabulce 3, v souladu s mezními hodnotami uvedenými v tabulkách 4 a 5.		
Napájení zařízení SPIN Napájení zařízení SPIN/V1	230 V~ (± 10 %) 50/60 Hz. 120 V~ (± 10 %) 50/60 Hz.		
Maximální příkon	270 W	300 W	370 W
Omezení spotřeby v Pohotovostním režimu	4,2 W	Menší než 0,8 W	Menší než 1,2 W
Třída izolace	1 (je potřebné bezpečnostní uzemnění)		
Nouzové napájení	S příslušenstvím PS124	S příslušenstvím PS124	S příslušenstvím PS124
Vnitřní světlo	vnitřní bílá LED	vnitřní bílá LED	vnitřní bílá LED
Výstup FLASH	Když je naprogramován jako „SPA“: pro kontrolku 24 V maximálně 5 W Když je naprogramován jako „Maják“: pro 1 maják LUCYB (12 V, 21 W) Když je naprogramován jako „Elektrické blokování“: pro elektromechanické elektrické blokování 24 V maximálně 10 W Když je nastaven jako „Přisavka“: pro elektromechanickou přísavku 24 V maximálně 10 W		
Maximální zátěž výstupu BLUEBUS	6	6	6
Vstup STOP	Pro rozpínací kontakty, spínací kontakty nebo kontakty s odporem 8,2 kΩ; při samonačítání (změna vzhledem ke stavu uloženému do paměti způsobí aktivaci ovládacího příkazu „STOP“)		
Vstup SbS	Pro spínací kontakty (sepnutí kontaktu způsobí aktivaci ovládacího příkazu SbS)		
Vstup rádiové ANTÉNY	52 Ω pro kabel typu RG58 nebo obdobný		
Rádiový přijímač	Zásuvka „SM“ pro přijímače typu SMXI, SMXIS, OXI nebo OXIT		
Programovatelné funkce	4 funkce typu ZAP.-VYP. a 4 nastavitelné funkce (viz tabulky 8 a 10)		
Funkce samonačítání	Samonačítání zařízení připojených k výstupu BlueBUS Samonačítání druhu zařízení „STOP“ (spínací kontakt, rozpínací kontakt, optický okraj nebo rezistor 8,2 kΩ) Samonačítání poloh otevření a zavření vrat a výpočet bodů zpomalení a částečného otevření		
Provozní teplota	-20 ÷ +55 °C		
Použití v mimořádně kyselé, mimořádně slané nebo potenciálně výbušné atmosféře	Ne		
Stupeň ochrany	IP 40 (použití výhradně v interiéru nebo v chráněném prostředí)		
Rozměry a hmotnost	311 x 327, h 105 / 3,6 kg		311 x 327, h 105 / 4,7 kg

Technické parametry vedení							
Modelový typ	Vedení ob- saženo v SPIN23KCER10	Vedení ob- saženo v SPIN20KCER10, SPIN30R10, SPIN40R10	SNA30	SNA30 +SNA31	SNA6	SNA30C	SNA30C +SNA31C
Typ	jediný profil z pozinkované oceli	profil ze 3 dílů z pozinkované oceli	jediný profil z pozinkované oceli	profil ze 2 dílů z pozinkované oceli	profil ze 2 dílů z pozinkované oceli	jediný profil z pozinkované oceli	profil ze 2 dílů z pozinkované oceli
Délka vedení	--	3,15 m	3,15 m	4,15 m	4,15 m	3,05 m	4,05 m
Výška vedení	--	35 mm	35 mm	35 mm	35 mm	35 mm	35 mm
Užitečná dráha	--	2,5 m	2,5 m	3,5 m	3,5 m	2,5 m	3,5 m
Délka řetězu	--	--	--	--	--	5 778,5 mm	7 747 mm
Délka řemenu	--	6 m	6 m	8 m	8 m	--	--
Výška řemenu	--	10 mm	10 mm	10 mm	10 mm	--	--
Odolnost v tahu	--	1 220 N	1 220 N	1 220 N	1 220 N	--	--

Technické parametry rádiový přijímač:		
Modelový typ	OXI	OXIS
Typ	Přijímač se 4 kanály pro rádiové ovládání	
Frekvence	433,92 MHz	
Kódování	52bitové, digitální, Rolling code, typu FLOR	64bitové, digitální, Rolling code, typu SMILO
Kompatibilita s vysílači	HCS Nice, Flor, Opera	SMILO
Vysílače, které lze uložit do paměti	Až do 256 v případě uložení do paměti v Režimu 1	
Vstupní impedance	52 Ω	
Citlivost	lepší než 0,5 μV	
Dosah vysílačů	Od 100 do 150 m; tato vzdálenost se může lišit za přítomnosti překážek nebo případně přítomného elektro- magnetického rušení a je ovlivněna polohou přijímací antény	
Výstupy	4 (na konektoru SM)	
Provozní teplota	-20 ÷ +55 °C	

EU Prohlášení o shodě (č. 184/SPIN) a prohlášení o zabudování „neúplného strojního zařízení“

Prohlášení v souladu se směrnicemi: 2014/30/EU (EMC); 2006/42/ES (MD) příloha II, část B

Poznámka: Obsah tohoto prohlášení odpovídá tomu, co bylo prohlášeno v oficiálním dokumentu, uloženém v sídle firmy Nice S.p.A., konkrétně v jeho poslední revizi, která byla k dispozici před vytištěním tohoto návodu. Tento text byl z edičních důvodů upraven. Kopii původního prohlášení si lze vyžádat od firmy Nice S.p.A. (TV) Italy.

Rev.: 12
Jazyk: **Čeština**

Název výrobce:	NICE S.p.A.
Adresa:	Via Pezza Alta n°13, 31046 Rustignè di Oderzo (TV) Italy
Osoba autorizovaná k vytvoření technické dokumentace:	NICE S.p.A.
Adresa:	Via Pezza Alta n°13, 31046 Rustignè di Oderzo (TV) Italy
Typ výrobku: kou	Elektromechanická elektropřevodovka s vestavěnou řídicí jednotkou
Model/Typ: SN6041/B	SN6021, SN6031, SN6041, SN6021/A, SN6031/A, SN6041/A,
Příslušenství:	Radiový přijímač SMXI, SMXIS, OXI, OXIT, OXIS; nouzový akumulátor PS124, maják ELB, ELDC, fotobuňka EPMA

Níže podepsaný Roberto Griffa z pozice Chief Executive Officer prohlašuje na vlastní odpovědnost, že výše uvedený výrobek je ve shodě s nařízeními níže uvedených směrnic:

- Směrnice 2014/53/EU (RED)
 - Ochrana zdraví (čl. 3(1)(a)): EN 62479:2010
 - Elektrická bezpečnost (čl. 3(1)(a)): EN 60950-1:2006+A11:2009+A12:2011+A1:2010+A2:2013
 - Elektromagnetická kompatibilita (čl. 3(1)(b)): EN 301 489-1 V2.2.0:2017, EN 301 489-3 V2.1.1:2017
 - Rádiové spektrum (čl. 3(2)): EN 300 220-2 V3.1.1:2017

Výrobek je dále ve shodě s níže uvedenou směrnicí a v souladu s požadavky určenými pro „neúplné strojní zařízení“ (příloha II, část 1, sekce B):

Směrnice EVROPSKÉHO PARLAMENTU A RADY 2006/42/ES ze 17. května 2006 o strojních zařízeních a o změně směrnice 95/16/ES (přerpracované znění).

- Prohlašuje se, že příslušná technická dokumentace byla vyplněna v souladu s přílohou VII B směrnice 2006/42/ES za dodržení níže uvedených základních požadavků:
1.1.1- 1.1.2- 1.1.3- 1.2.1-1.2.6- 1.5.1-1.5.2- 1.5.5- 1.5.6- 1.5.7- 1.5.8- 1.5.10- 1.5.11
- Výrobce se zavazuje poskytnout národním institucím na základě jejich odůvodněné žádosti související informace o „neúplném strojním zařízení“ bez porušení svých práv duševního vlastnictví.
- V případě, že bude „neúplné strojní zařízení“ uvedeno do provozu v evropské zemi s úředním jazykem odlišným od jazyka použitého v tomto prohlášení, je dovozce povinen přiložit k tomuto prohlášení příslušný překlad.
- Upozorňuje se, že „neúplné strojní zařízení“ nebude moci být uvedeno do provozu dříve, než bude finální stroj, do kterého má být zabudováno, dle potřeby prohlášen ve shodě s nařízeními směrnice 2006/42/ES.

Výrobek je dále ve shodě s níže uvedenými normami:

EN 60335-1:2012+A11:2014, EN 62233:2008, EN 60335-2-103:2015
EN 61000-6-2:2005, EN 61000-6-3:2007+A1:2011

Místo a datum: Oderzo, 04. 10. 2017

Ing. **Roberto Griffa**
(Chief Executive Officer)

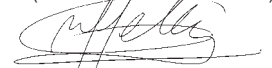

⚠ Doporučuje se uschovat tento návod k použití a doručit jej všem uživatelům automatizace.

VAROVÁNÍ

- Je důležité, abyste byli před prvním použitím automatizace informováni od pracovníka pověřeného instalací ohledně původu zbytkových rizik a věnovali několik minut přečtení návodu: především všeobecných upozornění (návod k výrobku).
- Je důležité uschovat návod (doručený instalátorem) pro budoucí konzultaci a doručit jej případnému novému vlastníkovi automatizace.
- Vaše automatizace představuje strojní zařízení, které věrně odpovídá na vaše ovládací příkazy; nevhodné použití jej může učinit nebezpečným: neovládejte pohyb automatizace, když se v jejím dosahu nacházejí osoby, zvířata nebo věci.
- Děti: Automatizované zařízení zaručuje vysoký stupeň bezpečnosti a prostřednictvím svých systémů pro zaznamenání přítomnosti osob a věcí zabraňuje pohybu a zaručuje vždy přesně stanovenou a bezpečnou aktivaci. V každém případě platí zákaz hraní dětí v blízkosti automatizace a ponechávání vysílačů v jejich dosahu: nejedná se o hračku!
- Kontrola zařízení: zejména kabely, pružiny a držáky v rámci ověření případných nevyvážení a stop po opotřebení nebo škodách.
- V měsíčních intervalech zkontrolujte, zda elektropřevodovka provede změnu směru manévru, když se garážová vrata dotknou 50 mm vysokého předmětu, který se nachází na zemi.
- Nepoužívejte automatizaci, když vyžaduje opravu nebo seřízení; porucha nebo nesprávně vyvážená garážová vrata mohou způsobit zranění.
- Poruchy: Když automatizace vykazuje poruchové chování, vypněte elektrické napájení zařízení. Nepokoušejte se o žádnou opravu, ale požádejte o zásah pracovníka pověřeného instalací, kterému důvěřujete.
- Zařízení může být ovládáno i manuálně: odjistěte elektropřevodovku v souladu s popisem uvedeným v bodě 'Manuální odjistění a zajištění'.
- Neprovádějte změny zařízení, nastavených parametrů a seřízení automatizace: tato odpovědnost je vyhrazena vašemu pracovníku pověřenému instalací.
- Ten, kdo provádí kolaudaci, pravidelnou údržbu a případné opravy, musí tyto operace zdokumentovat a příslušné dokumenty si vlastník zařízení musí uschovat.
- Likvidace: Po skončení životnosti automatizace musí být likvidace provedena kvalifikovaným personálem a jednotlivé materiály musí být recyklovány nebo zlikvidovány v souladu s předpisy platnými na vašem území pro tuto kategorii výrobku.
- Ovládání s nefunkčními bezpečnostními prvky: v případě, že by bezpečnostní prvky, které se nacházejí na vratech, správně nefungovaly, je možné ovládat vrata i v tomto případě.
Když po vyslání příkazu maják provede několik bliknutí (počet bliknutí závisí na příčině poruchy), ale manévr není zahájen, je třeba: do 3 sekund držet stisknutý ovládací prvek; po přibližně 2 sekundách bude zahájen manévr v režimu 's přítomností osoby'; manévr bude pokračovat, dokud nedojde k přerušení příkazu a zastavení manévru.

⚠ Důležitá informace: Když jsou ochrany vyřazené, je třeba nechat opravit automatizaci co nejdříve. 'Průjezd je dovolen výhradně při otevřených a zastavených vratech'.

Odjistěte  a znovu zajistěte  elektropřevodovku (manuální manévr)

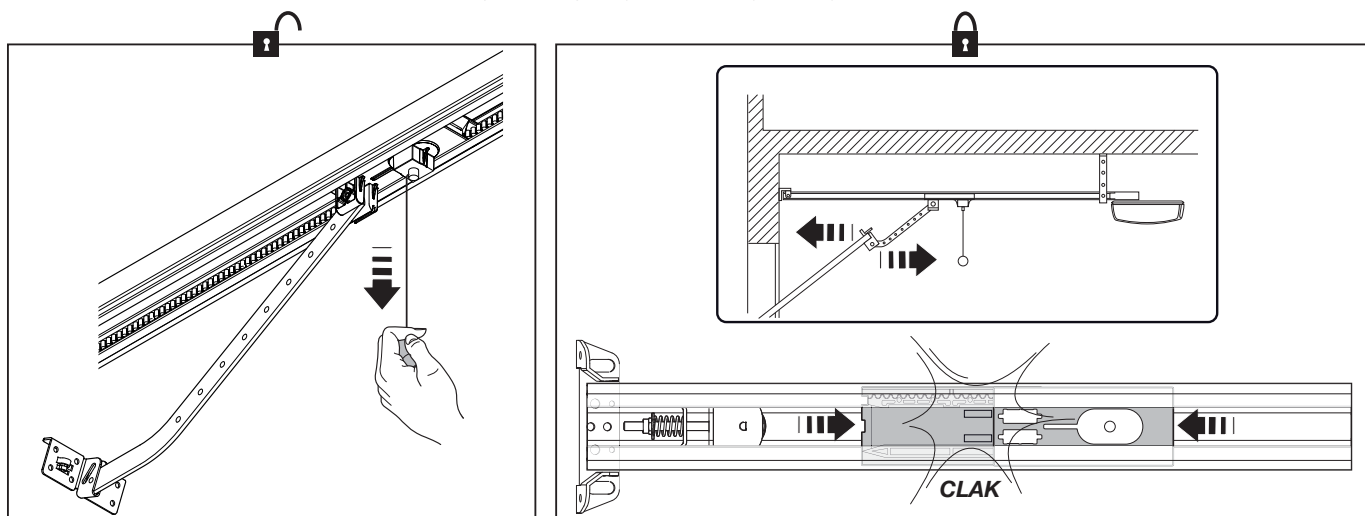

1. Potáhněte za odjistovací šňůrku směrem dolů, dokud neuslyšíte odpojení vozíku.
2. Poté lze pohybovat vrata ručně.
3. Pro obnovení činnosti automatizace vraťte vrata do počáteční polohy, dokud neuslyšíte uchycení vozíku.



Údržba

Aby se zabránilo tomu, že by někdo jiný mohl uvést garážová vrata do činnosti, před zahájením údržby odjistěte automatizaci (způsobem popsaným v bodě „Manuální odjistění a zajištění elektropřevodovky“) a odpojte všechny zdroje napájení.

Pro zachování konstantní úrovně bezpečnosti a pro zajištění maximální životnosti celé automatizace je potřebná plánovaná údržba, prováděná každých 6 měsíců.

01.	 OFF + případně přítomné záložní akumulátory
02.	Zkontrolujte stav opotřebení všech materiálů, které tvoří automatizaci: věnujte přitom pozornost erozi a oxidaci součástí konstrukce; nahraďte díly, které neposkytují dostatečné záruky.
03.	Zkontrolujte stav opotřebení pohyblivých součástí.
04.	Vyčistěte suchým hadrem vedení z důvodu odstranění případných nečistot.
05.	 ON Proveďte všechny zkoušky a kontroly, uvedené v odstavci 6.1.